



Mercedes modelo 202: particularidades

Mercedes Benz presenta en la carrocería modelo 202 una serie de particularidades relacionadas de forma directa con la sustitución de determinados elementos exteriores, como la aleta trasera, el faldón y el pilar central.



Mercedes recomienda, para la reparación de este modelo, el empleo de utillaje y plantillas especiales.



1. SUSTITUCIÓN DE LA ALETA TRASERA

La parte inferior de la aleta trasera de los modelos 202 de Mercedes va plegada sobre el pase de rueda y unida a él mediante un adhesivo estructural. Dicho adhesivo seca a una temperatura de unos 130°C, difícil de alcanzar en procesos de reparación.

El fabricante ha reemplazado el uso de adhesivos para la reparación de esta pieza por el empleo de soldadura por puntos de resistencia.

Recomienda, asimismo, el empleo de un utillaje específico para proceder al plegado y a la soldadura de dicha pestaña.



Figura 1.—Zona unida mediante adhesivo estructural.

1.1. Útil para el doblado de la pestaña

El plegado de la pestaña resulta un poco complicado, debido a su ubicación, próxima al pase de rueda.

El empleo del útil específico facilita dicha labor, debiéndose realizar el plegado en dos o tres etapas.

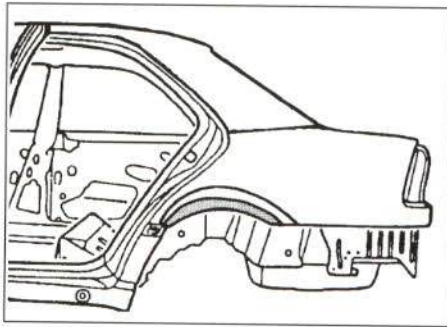

Figura 2.—Útil para el plegado de la pestaña

1.2. Alicates de plegar

Los alicates de plegar se emplean para el cierre final del doblado, quedando de este modo listo el engatillado para proceder a la soldadura

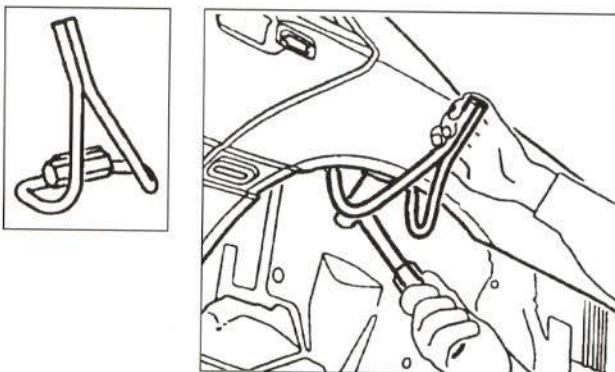

Figura 3.—Alicates de plegar.

1.3. Placa intermedia para la soldadura por puntos

La soldadura se ejecuta con la máquina de puntos por resistencia regulada convenientemente. Previamente, se habrán protegido todas las pestañas internas con imprimación soldante al cinc.

Para evitar que se marquen los puntos de soldadura por la parte vista de la aleta, se interpondrá entre la aleta y el electrodo una placa de cobre prevista para tal fin.

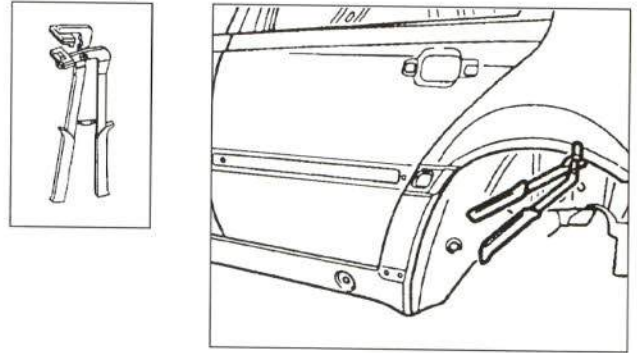

Figura 4.—Placa de cobre entre la aleta y el electrodo.

2. SUSTITUCIÓN POR SECCIÓN PARCIAL

La sustitución por sección parcial es una operación contemplada y recomendada por la mayoría de los fabricantes de automóviles. En este modelo de carrocería, Mercedes Benz la aconseja en tres elementos: aleta trasera, faldón y pilar central.

Para ejecutar dicha operación en esos elementos, se dispone de una serie de plantillas, que, posicionadas directamente sobre la carrocería, determinan las líneas de corte a seguir para el ensamblaje del recambio nuevo.

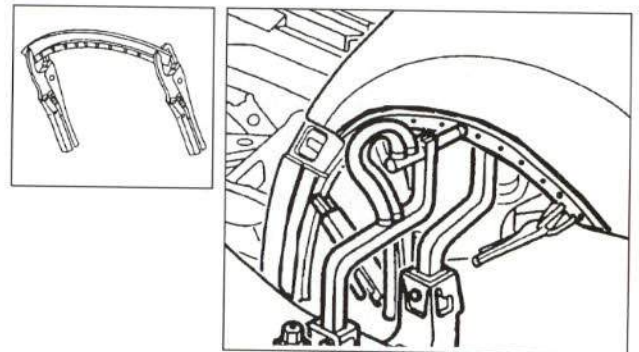

Figura 5.—Establecimiento de la línea de corte en la parte superior de la aleta trasera.



Figura 6.—Establecimiento de la línea de corte en la parte inferior de la aleta trasera

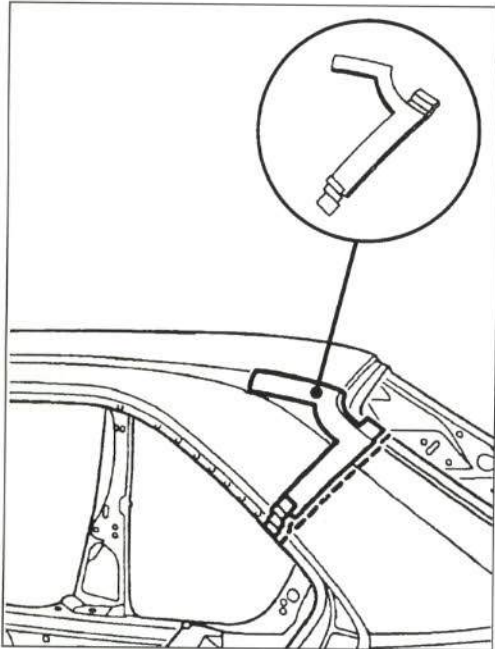

Figura 7.—Establecimiento de la línea de corte en la parte superior del pilar central

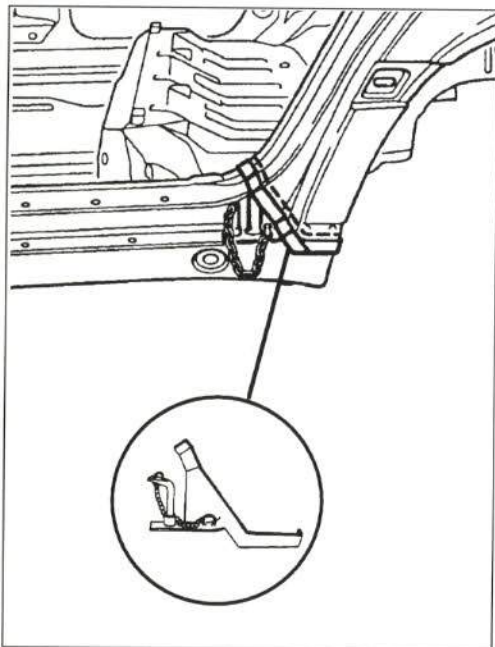

Figura 8.—Establecimiento de la línea de corte en el faldón (lado izquierdo).

Las líneas de corte están, por consiguiente, perfectamente localizadas; esto es, en parte, un inconveniente cuando deba procederse a un segundo reemplazo de alguna de estas piezas.

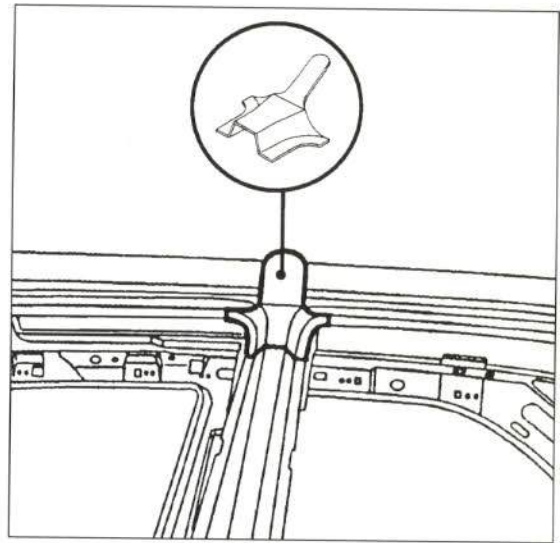
3. ELEMENTOS EXTERIORES DE MATERIAL PLÁSTICO

Los Mercedes Modelo 202 incorporan en su estructura externa diversos elementos construidos en material plástico. Con ello, se consigue una reducción de peso, evitándose además la aparición de corrosión. La figura 9 muestra la localización y denominación de dichos elementos.

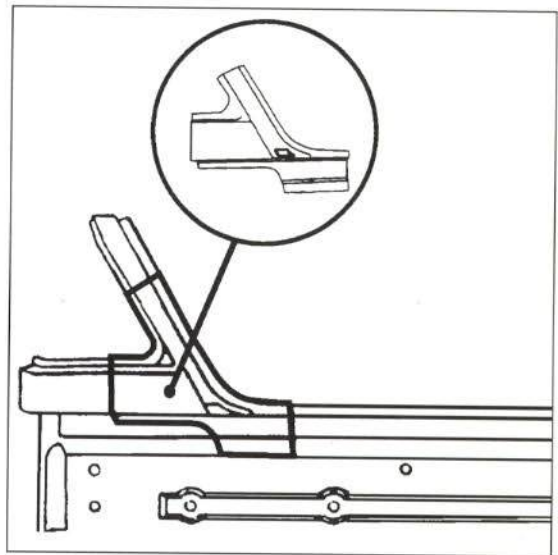
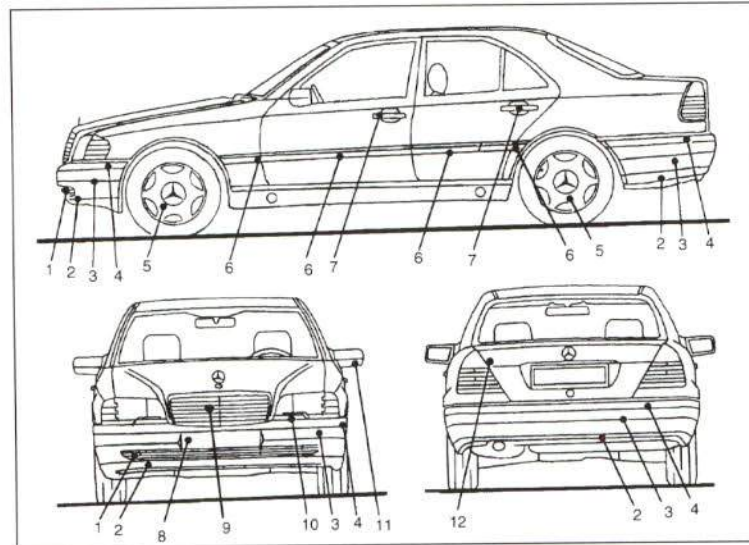

Pos.	Denominación	Material
1	Rejilla del ventilador	PBT/PC
2	Revestimiento inferior	PBTB
3	Revestimiento central	PBTB
4	Revestimiento superior	PBTB
5	Embellecedores de las ruedas	PA
6	Listón de protección lateral	PUR
7	Manilla	PA-GF
8	Adaptador de matrícula	PBTB
9	Rejilla del radiador	PP
10	Moldura de faros	PA
11	Caja de los espejos retrovisores exteriores	PC
12	Placa de identificación	ABS

Figura 6.-Elementos exteriores de material plástico



CESVIMAP
CENTRO DE EXPERIMENTACIÓN Y SEGURIDAD VIAL MAPFRE

Ctra. de Valladolid, km. 1 • 05004 ÁVILA (ESPAÑA)
Tfno: (920) 228100 • Fax: (920) 222916