

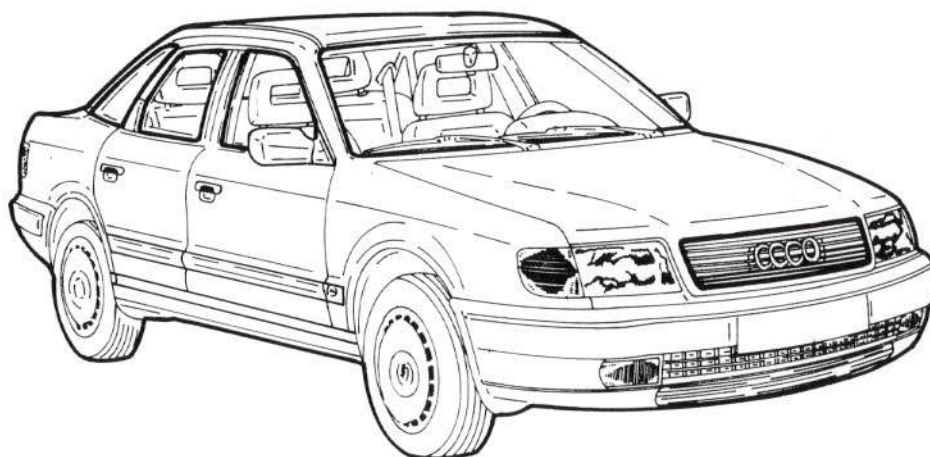

MANUAL DESCRIPTIVO
Y DE REPARABILIDAD

AUDI 100



- DESCRIPCION BASICA
- ANALISIS DE REPARABILIDAD

CESVIMAP

Centro de Experimentación y Seguridad Vial **MAPFRE**



MANUAL DESCRIPTIVO Y DE REPARABILIDAD



- DESCRIPCION BASICA
- ANALISIS DE REPARABILIDAD

CESVIMAP

INSTITUTO VENEZOLANO DE INVESTIGACIONES CIENTÍFICAS

MIJAN

ARTES GRÁFICAS

AVILA

MIJAN

© CESVIMAP, 1988
(Todos los derechos reservados)

Impreso en España
MIJAN, Artes Gráficas. Avila.
Depósito Legal: AV. 121-1986

SUMARIO

	<u>Páginas</u>
INTRODUCCION	5
1. DESCRIPCION BASICA	6
1.1 Características técnicas	6
1.2 Identificación del vehículo	6
1.3 Elementos exteriores de materiales compuestos	9
1.4 Dimensiones	9
1.5 Elementos de la carrocería que suministra el fabricante	10
1.6 Sustituciones parciales contempladas por el fabricante	13
2. REPARABILIDAD DE LA CARROCERIA	14
2.1 Parte delantera	14
2.1.1 Traviesa superior	14
2.1.2 Soporte de cerradura	15
2.1.3 Chapa portafaro	17
2.1.4 Aleta delantera	17
2.1.5 Capó delantero	19
2.2 Parte central	20
2.2.1 Puerta delantera	21
2.2.2 Puerta trasera	23
2.2.3 Pilar delantero	25
2.2.4 Pilar central	26
2.2.5 Estribo	28
2.2.6 Techo	30
2.3 Parte trasera	32
2.3.1 Faldón trasero	33
2.3.2 Aleta trasera	35
2.3.3 Capó maletero	37

CHAPTER I

THE HISTORY OF THE

REIGN OF

CHARLES THE FIRST

BY

JOHN

WILKINS

OF

OXFORD

PRINTED

BY

J. STURMANT

IN

1704

AND

1705

1706

1707

1708

1709

1710

1711

1712

INTRODUCCION

El sector del automóvil se caracteriza por su dinamismo. Con relativa frecuencia, los fabricantes incorporan al mercado nuevos modelos, o bien introducen mejoras en los vehículos ya comercializados.

A través de la información facilitada por los medios habituales de difusión, los usuarios -en general- y los técnicos -en particular- tienen noticia de las principales características de funcionamiento, conducción, comportamiento activo, consumo y mantenimiento del vehículo. Pero, esta información no es suficiente para los profesionales del sector, especialmente para peritos tasadores y técnicos de reparación, que necesitan el conocimiento previo del detalle constructivo del vehículo y los condicionantes técnicos que intervienen en su reparabilidad.

La finalidad de los Manuales Descriptivos y de Reparabilidad de Vehículos publicados por CESVIMAP es proporcionar a ambos colectivos los datos que precisan para

efectuar con rigor su trabajo, en beneficio de los usuarios y del sector en general.

Estos documentos se centran especialmente en aspectos de carrocería y pintura y su contenido está orientado hacia el estudio de las características técnicas y la identificación de los nuevos modelos y materiales, así como a la descripción de cada uno de sus elementos y a la reparabilidad de la carrocería. En ellos se indica, además, la forma de suministro de los recambios y las sustituciones parciales contempladas por el fabricante.

Cada manual se dedica al estudio monográfico de un automóvil determinado, tras su análisis en el Taller Experimental de CESVIMAP.

Por último, queremos resaltar la importante colaboración prestada por los fabricantes de automóviles, que se hace patente en las donaciones y cesiones de vehículos para su análisis en nuestro Centro.



1. DESCRIPCION BASICA

El Audi 100 es un vehículo situado en el segmento alto del mercado, con carrocería de 3 volúmenes y una única versión de cuatro puertas.

El grupo motopropulsor se encuentra situado en su parte anterior, dispuesto longitudinalmente, siendo sus ruedas motrices las delanteras.

1.1. CARACTERISTICAS TECNICAS

• Motor

- *Posición:* delantero-longitudinal.
- *Distribución:* doble árbol de levas en cabeza.

• Suspensión

- *Anterior:* independiente, tipo McPherson, amortiguador telescópico y muelles helicoidales. Brazo transversal inferior y estabilizador.
- *Posterior:* Eje de torsión con barra Panhard, con amortiguadores telescópicos y muelles helicoidales.

• Dirección

- Tipo:* cremallera asistida.

• Frenos

- *Anteriores:* disco con ventilación interior en modelo V6.
- *Posteriores:* tambor autorregulable, y freno de disco en vehículos con ABS.

• Espesores de la chapa

Travesía superior	1 mm
Chapa portafaros	1 mm
Chapa soporte de cerradura	1 mm
Aleta delantera	0,8 mm
Capó delantero	0,8 mm
Puerta delantera	0,8 mm
Puerta trasera	0,8 mm
Pilar delantero	1 mm
Pilar central	1 mm
Estribo	1 mm
Techo	0,8 mm
Aleta trasera	0,8 mm
Faldón trasero	0,8 mm
Capó trasero	0,8 mm

1.2. IDENTIFICACION DEL VEHICULO

Los datos para la identificación del vehículo se encuentran, debidamente codificados, en una serie de placas y adhesivos situados en el vehículo. La situación de los mismos está indicada en la figura 1.

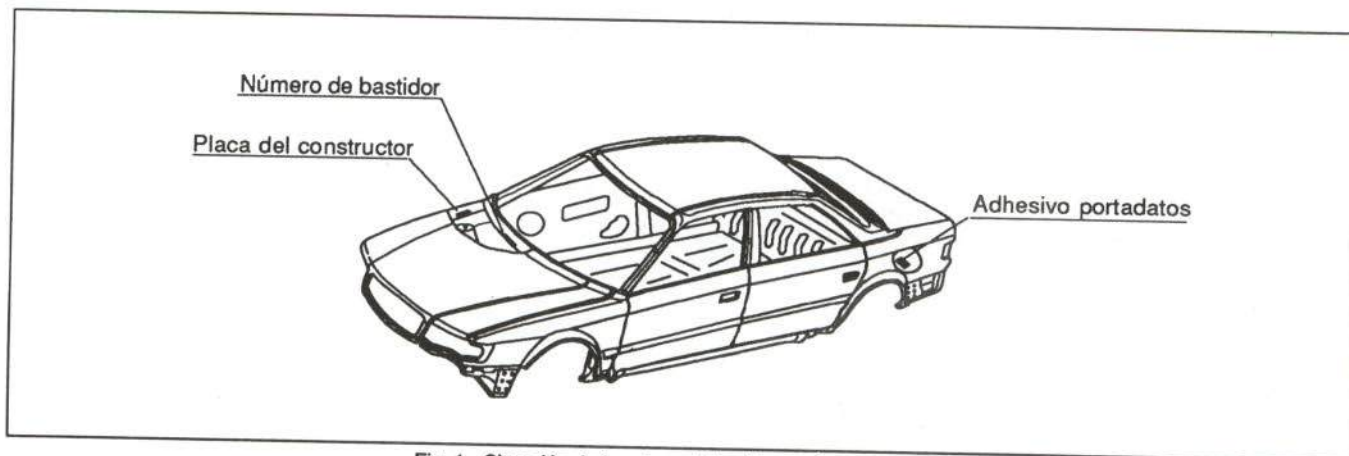

Fig. 1.- Situación de las placas identificativas del vehículo



• El número de bastidor consta de diecisiete caracteres alfanuméricos (números y letras), que indican diversas características del vehículo.

A continuación, se detalla el significado de cada código.

Nº de bastidor: WAUZZZ4AZNN055393

1	2	3	4	5	6	7	8	9	10	11	12	13	14	15	16	17
W	A	U	Z	Z	Z	4	A	Z	N	N	0	5	5	3	9	3

055393: Nº correlativos de orden de fabricación

N: Planta de montaje (segun tabla A)

N: Año del modelo (segun tabla B)

Z: Constante del vehículo

4A: Designación breve del vehículo
 4A = 100 y 200
 85 = Audi Coupé y Cuatro
 89 = 80 y 90

ZZZ: Constantes del vehículo

WAU: Identificación mundial del constructor
 W: Zona geográfica (Europa)
 AU: Fabricante (AUDI); VW: Volkswagen

TABLA A

W: Wolfsburg
 H: Hannover
 E: Endem
 A: Ingolstadt
 B: Bruselas
 N: Neckarsulm
 K: Osnabrück
 M: Puebla (México)
 V: Westmoreland (U.S.A)
 Y: Pamplona (España)

TABLA B

CODIGO	FECHA	AÑO DE MOD.
A	1.8.79 al 31.7.80	80
B	1.8.80 al 31.7.81	81
C	1.8.81 al 31.7.82	82
D	1.8.82 al 31.7.83	83
E	1.8.83 al 31.7.84	84
F	1.8.84 al 31.7.85	85
G	1.8.85 al 31.7.86	86
H	1.8.86 al 31.7.87	87
J	1.8.87 al 31.7.88	88
K	1.8.88 al 31.7.89	89
L	1.8.89 al 31.7.90	90
M	1.8.90 al 31.7.91	91
N	1.8.91 al 31.7.92	92



• La placa del constructor se encuentra remachada en el lado derecho del compartimento motor. En ella figuran los siguientes datos:



- 1 AUDI AG
- 2 B - 1636
- 3 WAUZZZ4AZNNO55393
- 4 1950 kg
- 5 3500 kg
- 6 1- 1150 kg
- 7 2- 1000 kg
- 8 C4-AAH-2
- 9 4432058

1. Razón social del fabricante
2. Número de homologación del vehículo
3. Número de bastidor
4. Peso máximo autorizado
5. Peso máximo con remolque
6. Peso máximo sobre el eje delantero
7. Peso máximo sobre el eje trasero
8. Código interno del fabricante
C4: Designación breve del vehículo
AAH: Tipo de motor
9. Número de fabricación

Fig. 2.- Placa del constructor

TABLA C

MOTORES	CLAVE DE MOTOR	CILINDRADA	POTENCIA (CV)
MOTOR DE INYECCION	AAE	2.000 cm ³	101 CV
	AAD	2.000 cm ³	115 CV
	AAR	2.300 cm ³	133 CV
	AAH	2.800 cm ³ (V6)	174 CV

• El adhesivo portadatos se encuentra adherido en el lado izquierdo del piso maletero, debajo de la alfombrilla de recubrimiento del mismo.

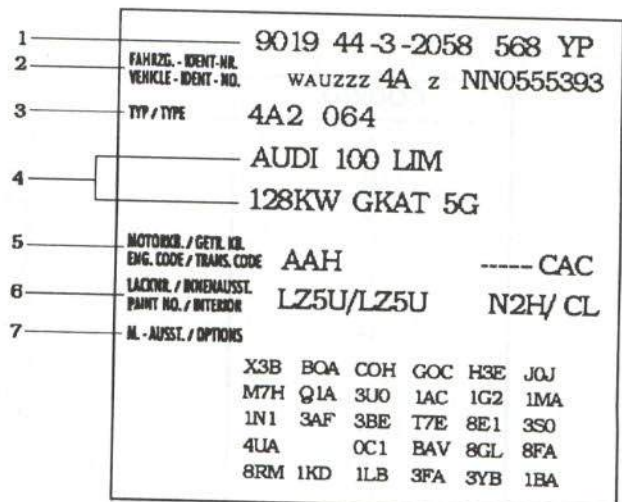

1. Número de mando de fabricación
2. Número de bastidor
3. Modelo del vehículo
4. Aclaración del modelo
5. Código tipo de motor y cambio
6. Códigos de pintura del vehículo y tapizado interior
7. Código de equipos opcionales

Fig. 3.- Adhesivo portadatos



1.3.ELEMENTOS EXTERIORES DE MATERIALES COMPUESTOS

Los automóviles modernos incorporan un determinado número de piezas de plástico.

Estos materiales aportan una buena resistencia, menor peso y ausencia de corrosión; son reparables mediante el empleo de técnicas y materiales apropiados, sin perder sus cualidades anteriores y

manteniendo un buen acabado estético.

En la figura 4 se detallan los elementos de plástico que incorporan el Audi 100, los cuales, debido a su posición, son susceptibles de rotura. Igualmente se indican los materiales con que se puede efectuar su reparación.

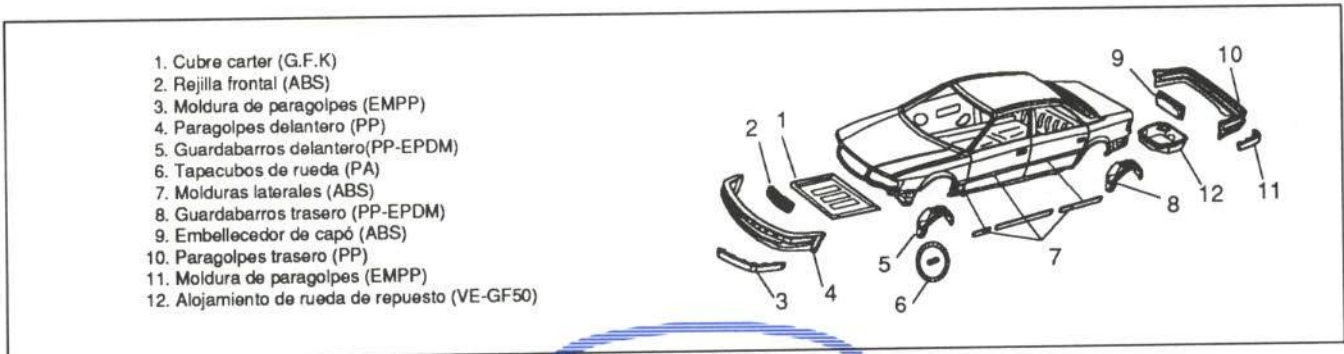

Fig. 4.- Elementos exteriores de materiales compuestos

1.4. DIMENSIONES

La verificación y control de las posibles deformaciones que afecten al Audi 100 deben efectuarse en bancada, comprobando las cotas y distancias de una serie de puntos situados en la parte baja del monocasco.

dimensiones más importantes.

En las figuras 6 y 7 se indican las medidas del habitáculo interior y de los huecos de puerta respectivamente, de modo que sirvan de orientación sobre las dimensiones funcionales del vehículo.

En la figura 5 se detallan en planta y alzado sus

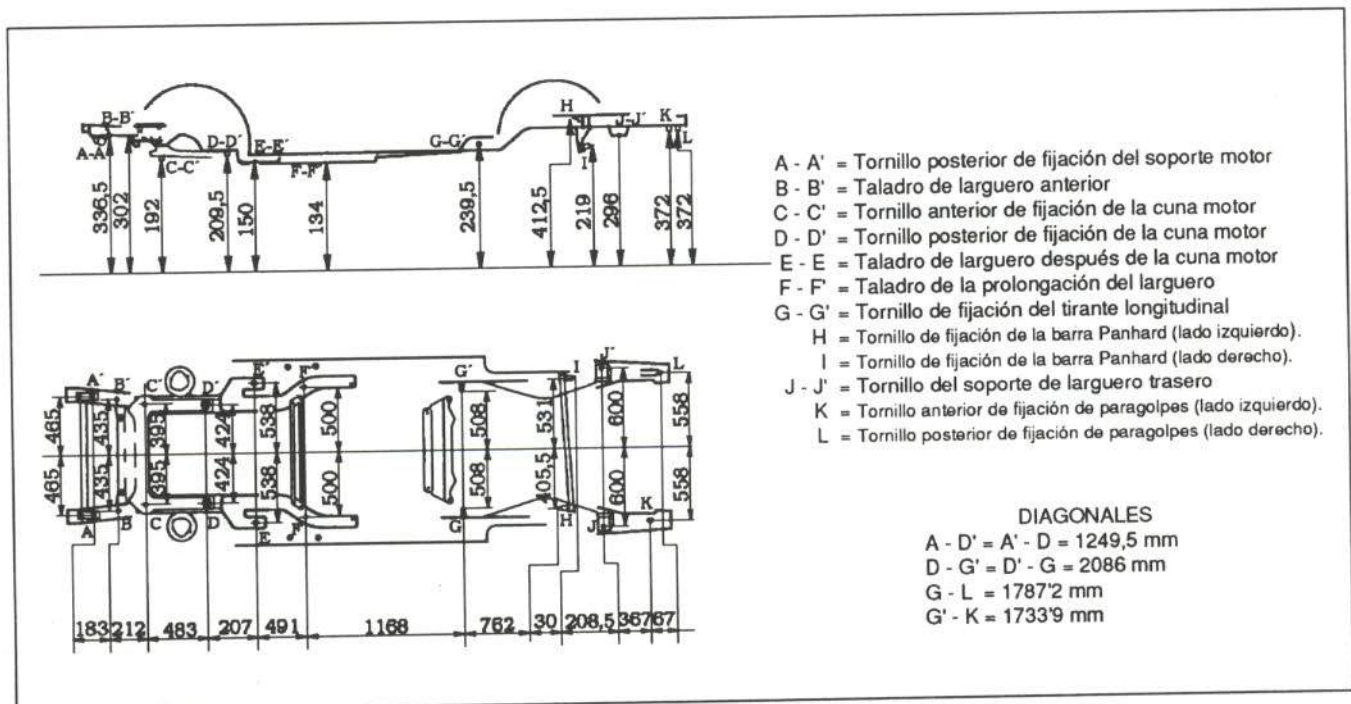
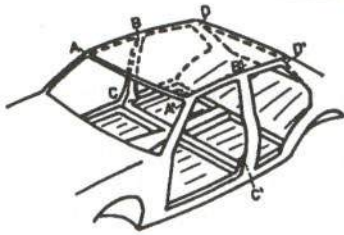

Fig. 5.- Dimensiones del vehículo



A - A' = Borde superior de la luna parabrisas
 B - B' = Borde superior del guarnecido del pilar central
 C - C' = Taco de sujeción de la moldura de entrada
 D - D' = Borde superior de la luneta térmica

A - C' = A' - C = 1.624 mm
 C - D' = C' - D = 1.856 mm
 B - C' = B' - C = 1.558 mm

Fig. 6.- Dimensiones del habitáculo

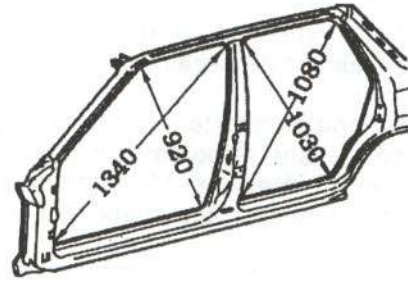

Nota: medidas tomadas con gomas y guarnecidos montados.

Fig. 7.- Medidas de los huecos de las puertas

1.5. ELEMENTOS DE LA CARROCERIA QUE COMERCIALIZA EL FABRICANTE

A. Carrocería completa con puertas, aletas y capós.

1. Capó delantero

1a. Arco de fijación de la rejilla frontal

2. Bisagras del capó delantero

3. Aleta delantera

4. Soporte de aleta delantera

5. Puerta delantera

6. Marco de puerta delantera (*)

7. Bisagra de la puerta delantera

8. Bisagra-tirante de freno de la puerta delantera

9. Puerta trasera

10. Marco de puerta trasera (*)

11. Bisagra de puerta trasera

12. Bisagra-tirante de freno de puerta trasera

13. Estribo

14. Pilar delantero

15. Pilar central

16. Techo

16a. Montante de luneta

17. Aleta trasera

18. Vierteaguas de aleta

19. Refuerzo del faldón trasero

20. Faldón trasero

20a. Parte lateral del faldón trasero

21. Capó trasero

22. Bisagras del capó trasero

23. Traviesa superior

24. Chapa portafaros

25. Chapa refuerzo soporte de cerradura

26. Conjunto pase de rueda-larguero delantero

26a. Refuerzo superior del pase de rueda

26b. Larguero delantero

26b1. Refuerzo de apoyo delantero

26b2. Soporte del larguero derecho

26b3. Refuerzo del larguero derecho

26b4. Gancho de remolque delantero

26b5. Soporte del larguero izquierdo

26b6. Cierre del larguero delantero



- | | |
|--|--|
| 27. Soporte del sistema procon-ten (*) | 43. Refuerzo - guía exterior del asiento delantero |
| 28. Tubo inferior de apoyo del motor (*) (**) | 44. Travesía de unión del piso de los habitáculos principal y secundario |
| 29. Prolongación del larguero delantero | 45. Piso del habitáculo secundario |
| 30. Chapa salpicadero | 46. Conjunto respaldo posterior-bandeja portaobjetos |
| 31. Caja superior del salpicadero | 47. Medio piso del maletero |
| 31a. Travesía de columna de dirección | 48. Alojamiento de la rueda de repuesto |
| 32. Refuerzo del pilar delantero | 49. Tramo anterior del larguero trasero |
| 33. Cierre superior del pilar delantero | 50. Tramo central del larguero trasero |
| 34. Travesía delantera de techo | 51. Larguero trasero |
| 35. Cierre lateral del techo | 52. Soporte de la sujeción del paragolpes |
| 36. Refuerzo del cierre lateral | 53. Gancho de remolque trasero |
| 37. Travesía trasera de techo | 54. Refuerzo de custodia |
| 38. Travesía delantera del piso habitáculo principal | 55. Refuerzo del pie de aleta |
| 39. Travesía trasera del piso principal | 56. Montante anterior de custodia |
| 40. Medio piso del habitáculo principal | 57. Pase de rueda interior trasero |
| 41. Refuerzo de la guía interior del asiento delantero | 58. Pase de rueda exterior trasero |
| 42. Travesía del soporte del asiento delantero | |

(*) Pieza no incluida en la carrocería completa

(**) Sólo para motorizaciones de seis cilindros

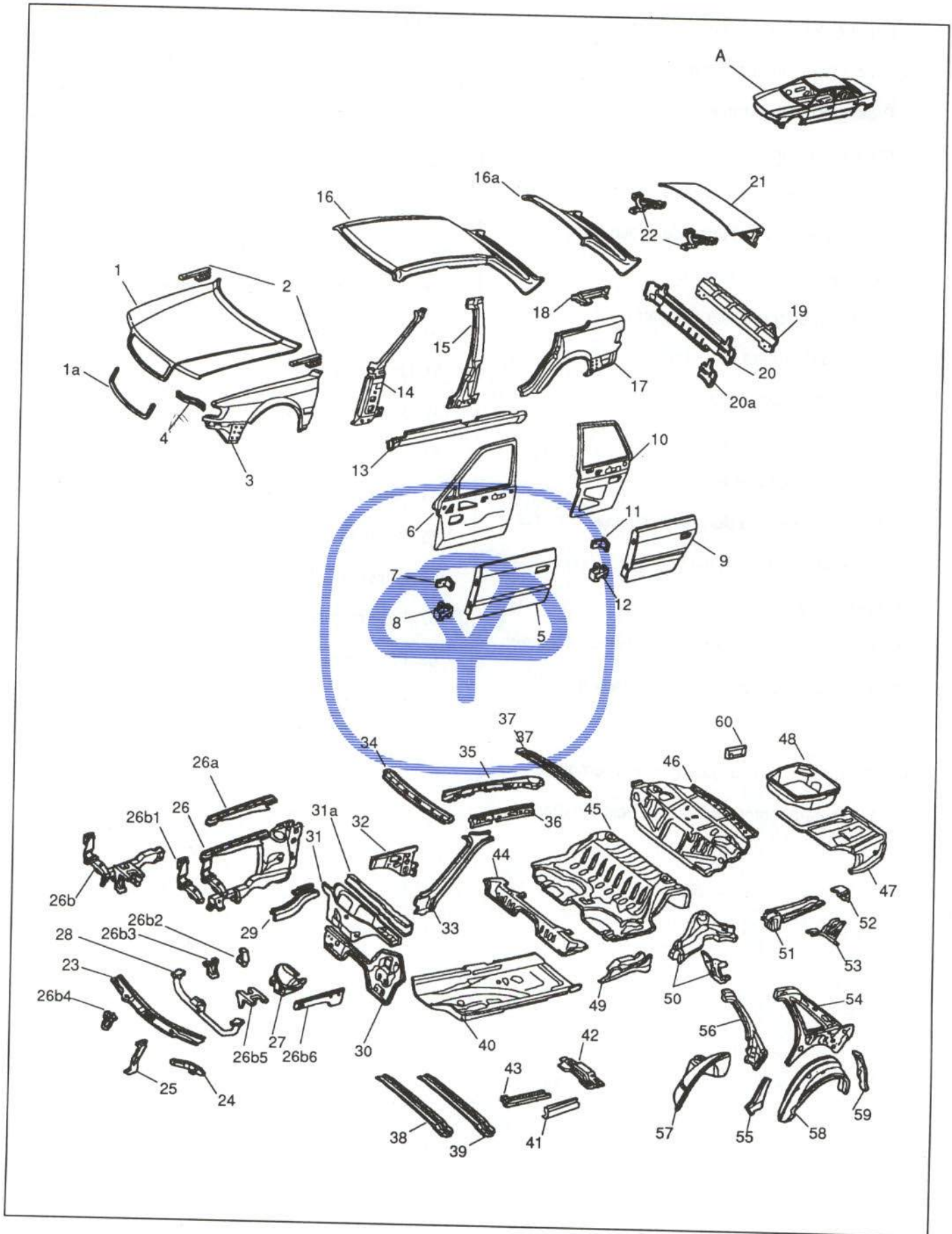

Fig.8.- Despiece de la carrocería



1.6. SECCIONES PARCIALES CONTEMPLADAS POR EL FABRICANTE

Para la reparación del Audi 100, el fabricante contempla la sustitución parcial de diversas piezas de la carrocería. De esta forma se consigue un ahorro en el tiempo de la reparación, así como un menor costo.

Así mismo, se evitan los daños en las zonas de la

carrocería que no hubiesen resultado afectadas, tal y como ocurre en una sustitución completa.

En la figura 9, se detallan las secciones de ahorro recomendadas por el fabricante y la zona aproximada por donde deben realizarse.

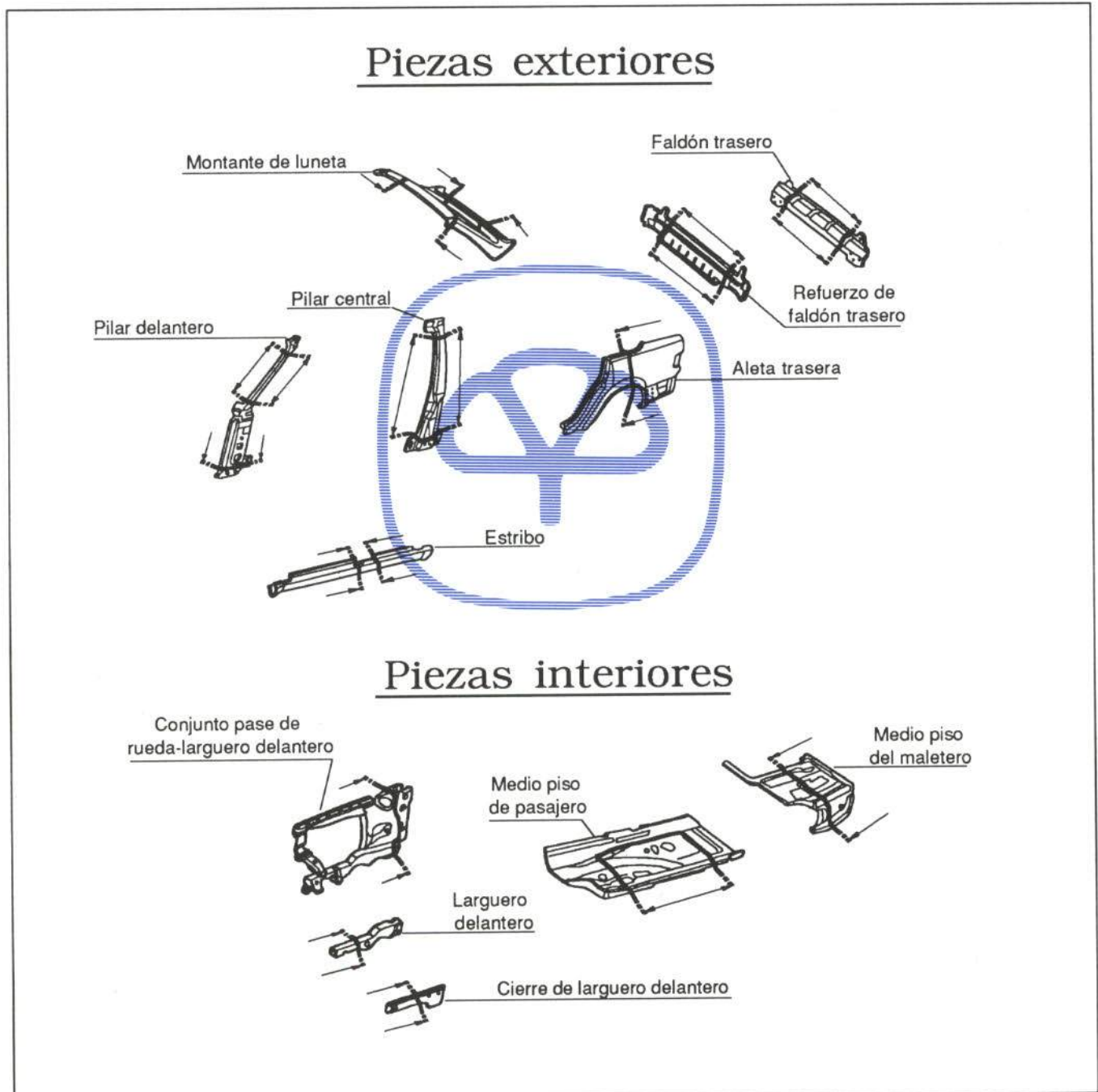

Fig. 9.- Secciones parciales contempladas por el fabricante



2. REPARABILIDAD DE LA CARROCERÍA

En este apartado se describen los aspectos relacionados con la reparabilidad del Audi 100, analizando principalmente la accesibilidad, la comercialización del repuesto, la unión con los demás elementos y los desmontajes previos que han de efectuarse para su sustitución o reparación.

2.1. PARTE DELANTERA

A continuación, se analizan aquellos elementos de la parte delantera que con mayor frecuencia resultan afectados en un colisión frontal.

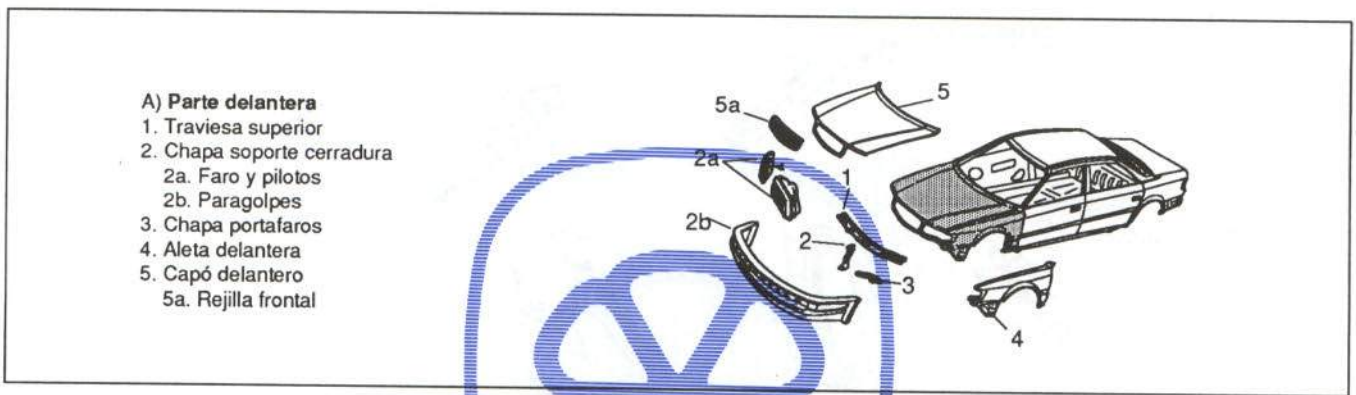

Fig. 10. Elementos de la parte delantera

2.1.1. Traviesa superior

COMERCIALIZACION

El fabricante comercializa la traviesa superior como pieza de recambio independiente.

UNION DE LA PIEZA

Va unida al resto de la carrocería mediante tornillos, según se detalla en la figura 11.

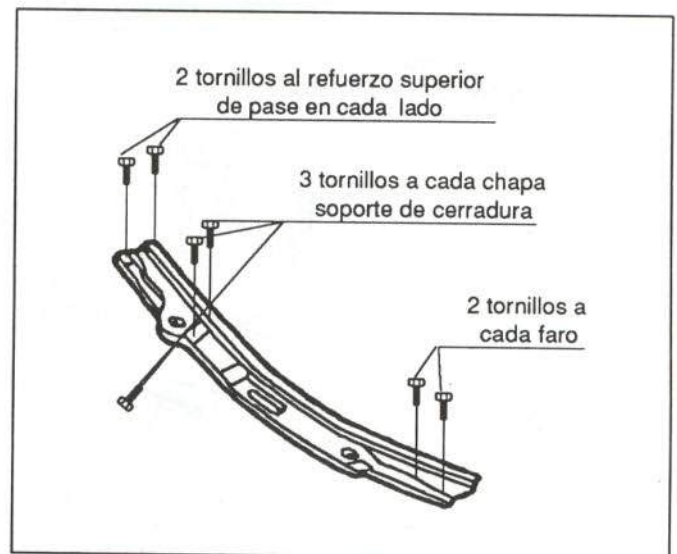

Fig. 11. Unión de la traviesa superior



ACCESIBILIDAD

Presenta una buena accesibilidad una vez desmontada, excepción hecha de su parte central que, debido al refuerzo para el resbalón del gancho de seguridad, presenta una configuración cerrada. La figura 12 muestra su accesibilidad.

OPERACIONES PREVIAS PARA SU SUSTITUCION O REPARACION

Para proceder a la sustitución de la travesía superior, deberán desmontarse previamente los siguientes elementos:

- Goma de apoyo del capó
- A presión
- Tacos de regulación de altura del capó
- Roscados
- Retirar los radiadores (parte superior)

En la figura 13, se muestra la sujeción de los radiadores.

Para proceder a la reparación de la travesía superior, se desmontarán unos u otros de los elementos anteriormente mencionados en función de la magnitud y localización del daño.

2.1.2. Chapa soporte de cerradura

COMERCIALIZACION

El fabricante la comercializa como pieza de recambio independiente.

UNION DE LA PIEZA

Esta pieza va atornillada al resto de la carrocería; en la figura 14 se muestra el número de tornillos y la disposición de los mismos.

ACCESIBILIDAD

Presenta una buena accesibilidad una vez desmontada.

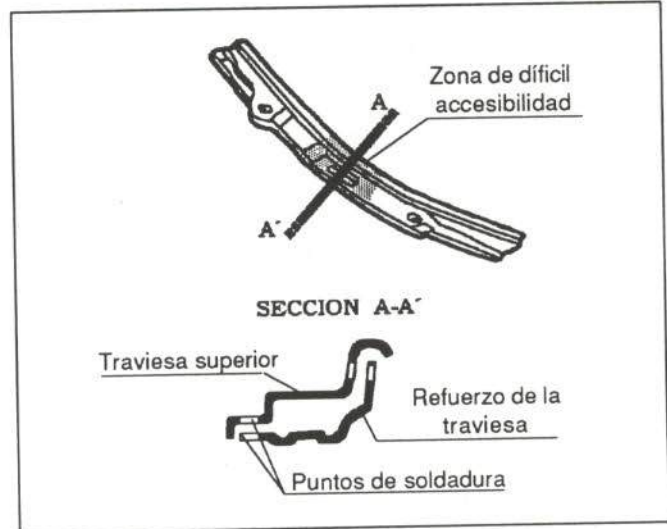

Fig. 12. Accesibilidad de la travesía superior

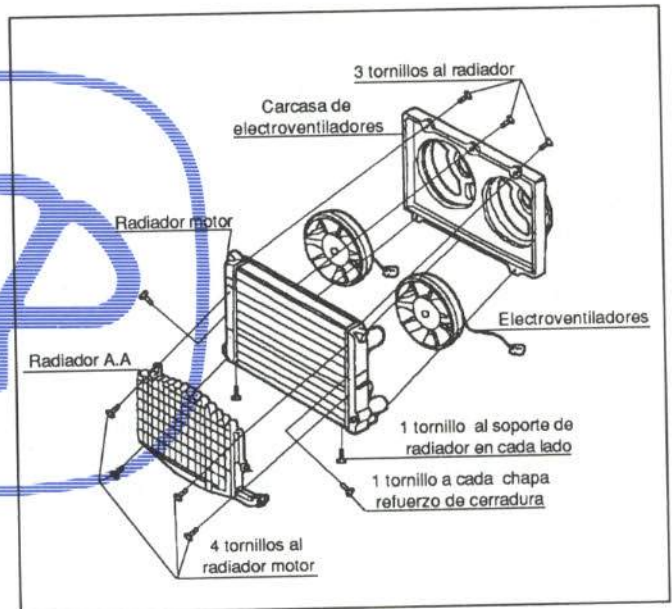

Fig. 13.- Fijación de los radiadores

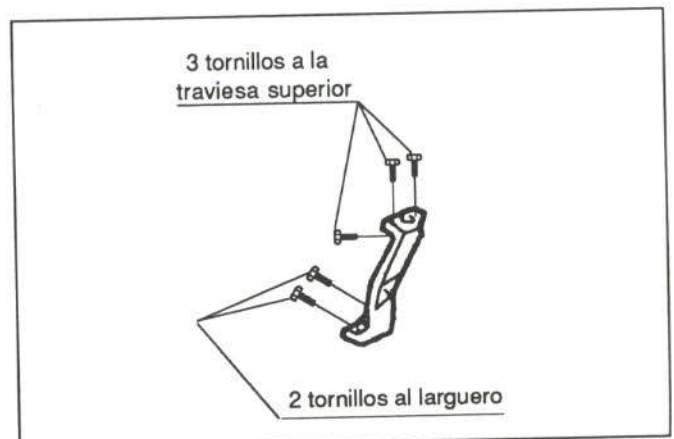

Fig. 14.- Unión de la chapa soporte de cerradura



OPERACIONES PREVIAS PARA SU SUSTITUCION O REPARACION

Para proceder a la sustitución de la chapa soporte de cerradura, se desmontarán previamente los siguientes elementos:

- Moldura bajo faro
- Fijada con un tornillo y una ballestilla guía
- Conjunto faro - piloto

Su unión se muestra en la figura 15.

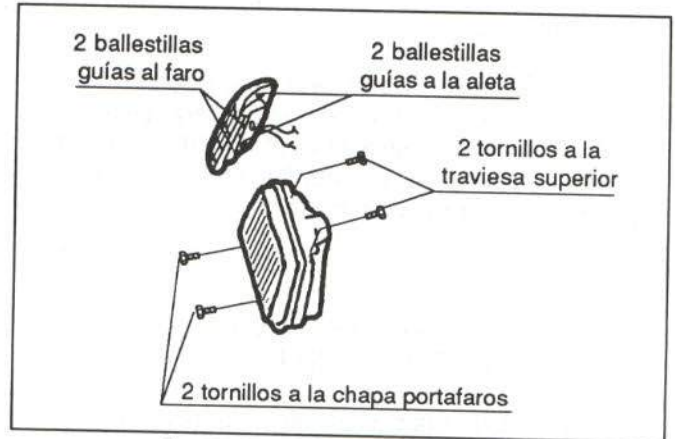

Fig. 15.- Unión del conjunto faro-piloto

El fabricante comercializa el faro y el piloto como piezas de recambio independiente; además tiene contemplado el suministro por separado de todas las piezas del faro. En la figura 16 se muestra la comercialización de dichos elementos.

- Paragolpes

En la figura 17 se indica su fijación.

El fabricante comercializa el paragolpes como pieza de recambio independiente, comercializando sus soportes y restantes elementos por separado (figura 18).

- Radiadores (figura 13)
- Resorte de la cerradura
- Encajado a presión.

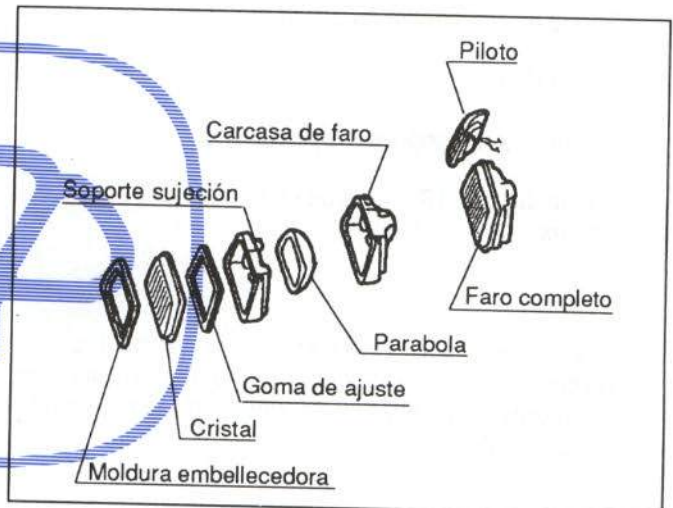

Fig. 16.- Comercialización del faro y piloto

En caso de proceder a la reparación de la chapa soporte de cerradura, se desmontarán unos u otros de los elementos anteriormente mencionados en función de la magnitud y localización del daño.

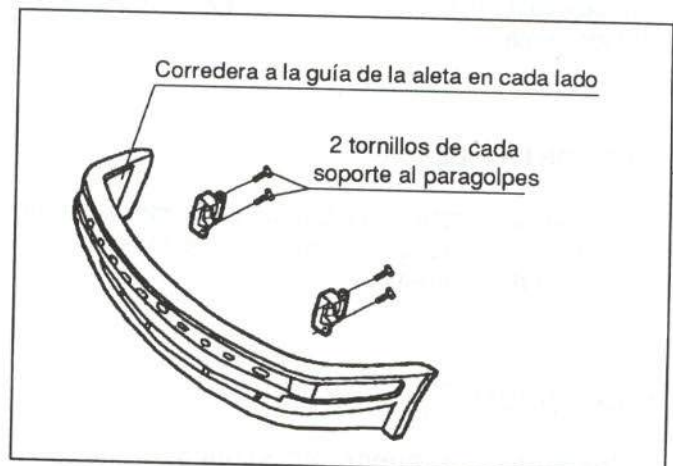

Fig. 17.- Fijación del paragolpes delantero



2.1.3. Chapa portafaro

COMERCIALIZACION

El fabricante la comercializa como pieza de recambio independiente

UNION DE LA PIEZA

Esta pieza va atornillada; en la figura 19 se muestra el número y disposición de los tornillos.

ACCESIBILIDAD

Presenta buena accesibilidad una vez desmontada.

OPERACIONES PREVIAS PARA SU SUSTITUCION O REPARACION

Para proceder a la sustitución, se desmontarán previamente los siguientes elementos:

- Moldura bajo faro (apartado 2.1.2)
- Conjunto faro-piloto (figura 15)
- Retirar los paragolpes (figura 17)

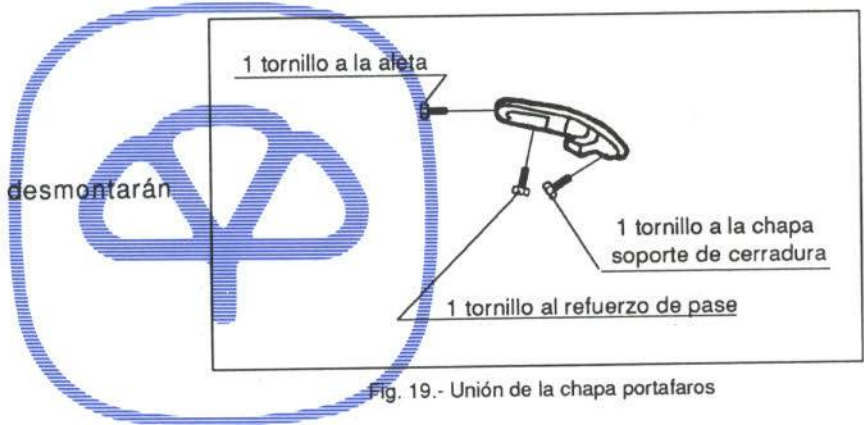

Fig. 19.- Unión de la chapa portafaros

Para la reparación de esta pieza, se desmontarán los elementos anteriores que sean necesarios en función de la magnitud y localización del daño.

2.1.4. Aleta delantera

COMERCIALIZACION

La aleta delantera se comercializa como pieza de recambio independiente.

UNION DE LA PIEZA

Se encuentra atornillada al resto de la carrocería, según puede observarse en la figura 20.

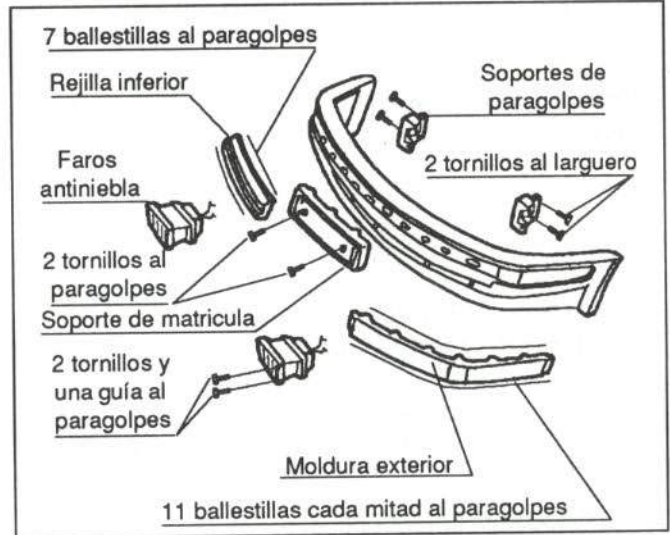

Fig. 18.- Comercialización del paragolpes delantero

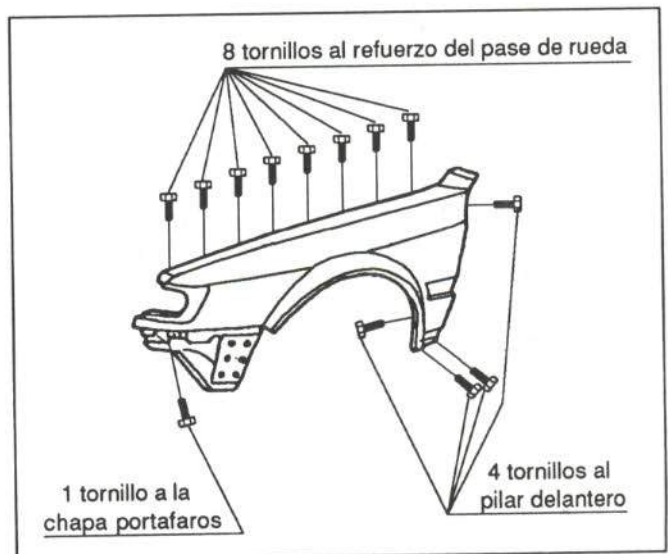

Fig. 20. Unión de la aleta delantera



ACCESIBILIDAD

Presenta una accesibilidad normal, exceptuando las zonas sombreadas de la figura 21.

OPERACIONES PREVIAS PARA SU SUSTITUCION O REPARACION

Para proceder a la sustitución de la aleta delantera se procederá a desmontar los siguientes elementos:

- Moldura bajo faro (apartado 2.1.2)
- Conjunto faro-piloto (figura 15)
- Guardabarros

En la figura 22 se muestra su fijación.

- Retirar el paragolpes (figura 17)

- Taco de apoyo del capó

Encajado a presión

- Goma trasera del apoyo capó

Encajada a presión

- Moldura superior de aleta

Fijada con una tuerca y una grapa

- Moldura inferior de aleta

Fijada con una tuerca y una grapa

- Guía del paragolpes

Fijada con cuatro tornillos

En caso de proceder a la reparación de la aleta delantera, se desmontarán unos u otros de los elementos anteriormente mencionados, en función de la magnitud y localización del daño.

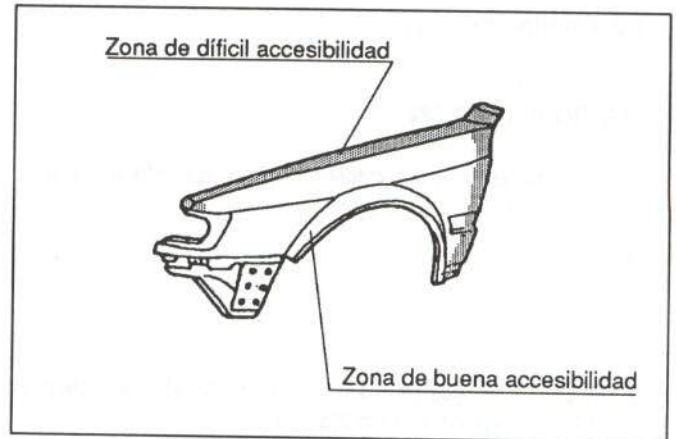

Fig. 21.- Accesibilidad de la aleta delantera

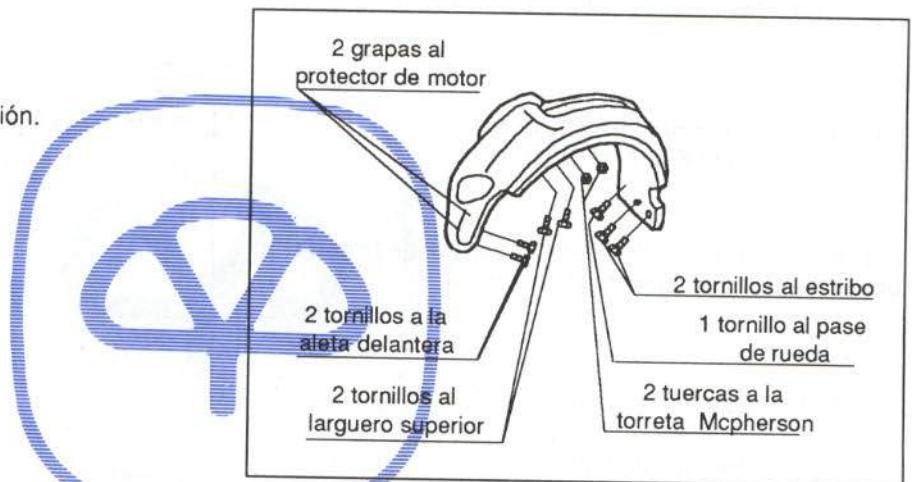

Fig. 22.- Fijación del guardabarros



2.1.5. Capó delantero

COMERCIALIZACION

Se comercializa como pieza de recambio independiente, no incluyendo bisagras ni elementos de cierre. Está contemplado el suministro del arco de sujeción de la rejilla frontal de forma independiente sin necesidad de adquirir el capó completo. (Figura 23)

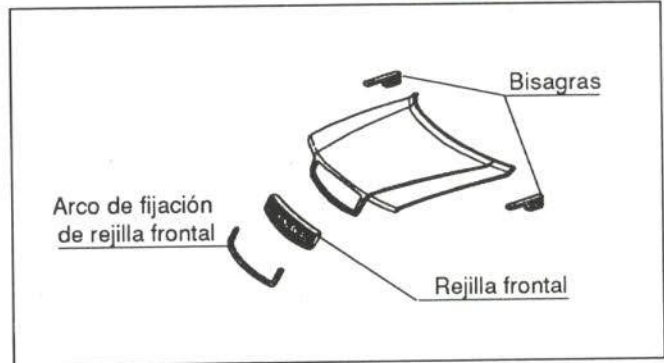

Fig. 23. - Comercialización del capó delantero

UNION DE LA PIEZA

El capó va unido al resto de la carrocería mediante dos tornillos a cada una de sus bisagras.

ACCESIBILIDAD

En la figura 24, se muestran los huecos de acceso del capó delantero.

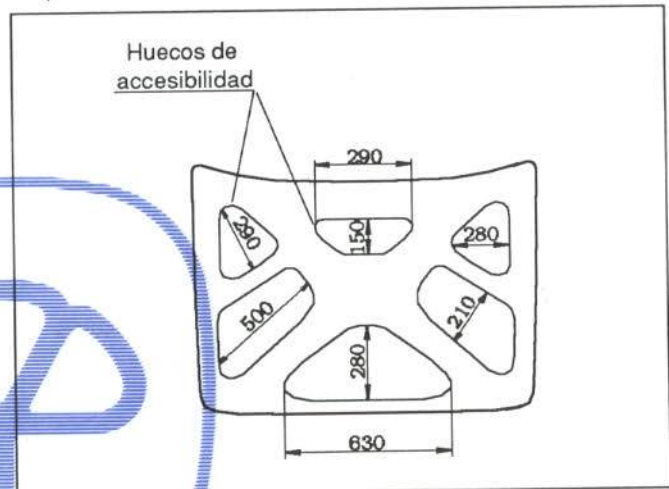

Fig. 24. - Accesibilidad del capó delantero

OPERACIONES PREVIAS PARA SU SUSTITUCION O REPARACION

Para proceder a la sustitución del capó delantero, se desmontarán previamente los siguientes elementos:

- Rejilla frontal
Su unión se muestra en la figura 25.
- Gancho de seguridad
Fijado con dos tornillos
- Resbalones de cerradura
Roscados
- Luz del hueco motor
Fijada con dos ballestillas a presión y una clema
- Insonorizante del capó
Fijado con 24 grapas



Fig. 25. - Unión de la rejilla frontal



- Difusores de agua
- Encajados a presión
- Tuberías de agua
- Fijadas con cuatro grapas
- Retirar la instalación eléctrica y los tapones
- Elevador del capó delantero
- Fijado con un pasador

En caso de proceder a la reparación del capó delantero, se desmontarán previamente unos u otros de los elementos anteriormente mencionados en función de la magnitud y localización del daño.

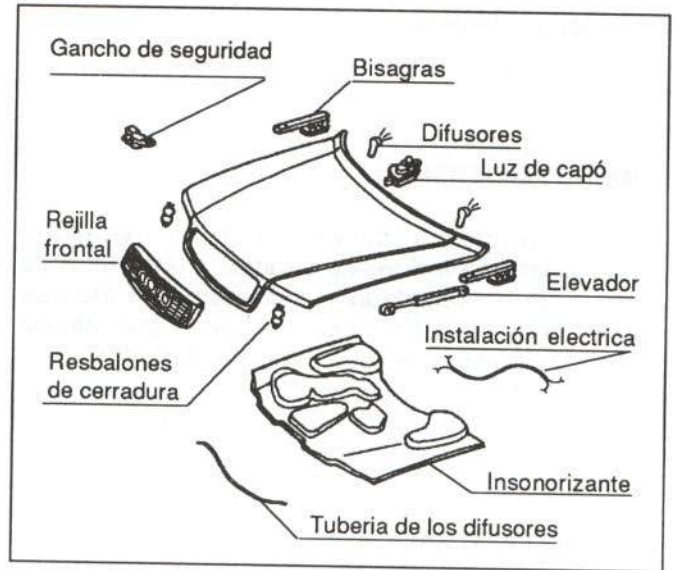
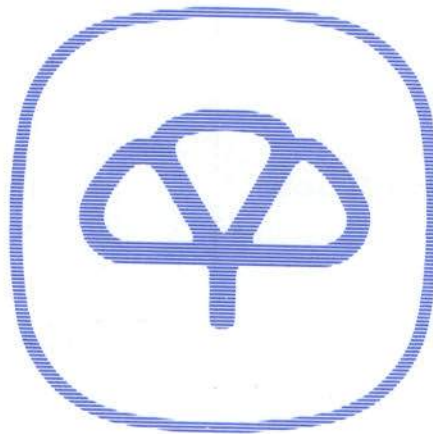

Fig. 26.- Elementos del capó delantero



2.1. PARTE CENTRAL

En este apartado, se estudian los elementos exteriores de la parte central, que con mayor frecuencia resultan dañados en un impacto lateral.

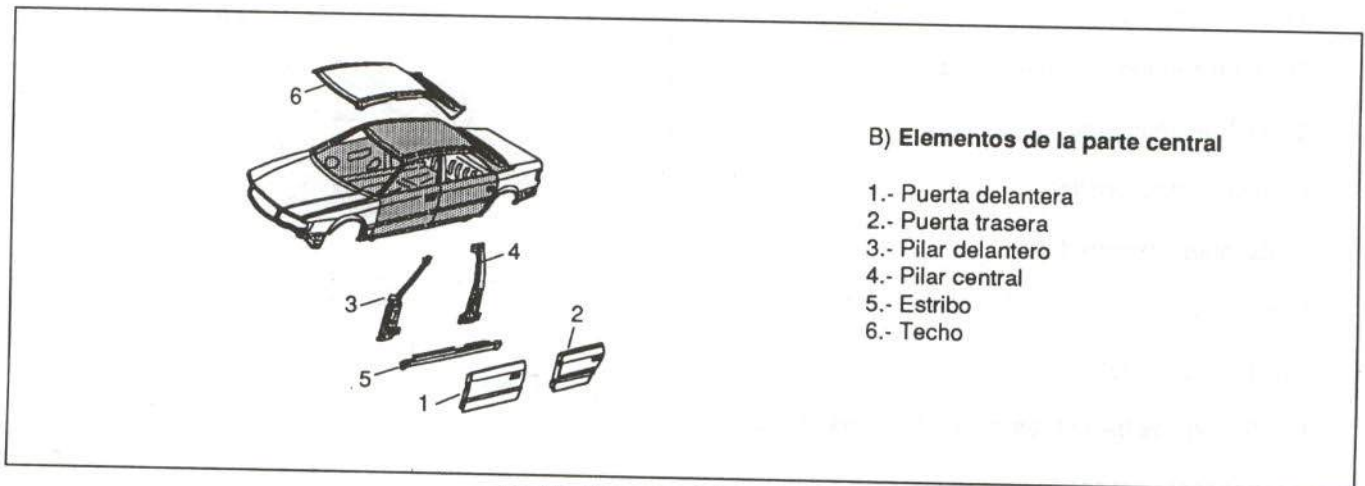



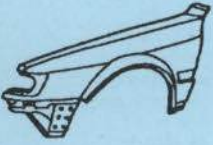



Fig. 27.- Elementos de la parte central

AUDI 100





FICHA PRONTUARIO PARA PERITOS TASADORES Y REPARADORES

Componente	Montaje	Espesor	Accesibilidad en reparación	Desmontajes previos
TRAVIESA SUPERIOR 	Atornillada: - 4 tornillos al refuerzo superior de pase - 3 tornillos a cada chapa soporte de cerradura - 2 tornillos a cada faro	1 mm	DIFÍCIL en su parte central, BUENA en el resto	<ul style="list-style-type: none"> Goma de apoyo del capó Tacos de regulación de altura del capó Retirar los radiadores
CHAPA SOPORTE CERRADURA 	Atornillada: - 3 tornillos a la traviesa superior - 2 tornillos al larguero	1 mm	BUENA	<ul style="list-style-type: none"> Moldura bajo faro Conjunto faro piloto Paragolpes Radiadores Resorte de la cerradura
CHAPA PORTAFARO 	Atornillada: - 1 tornillo de la aleta - 1 tornillo a la chapa soporte de cerradura - 1 tornillo al refuerzo de pase	1 mm	BUENA	<ul style="list-style-type: none"> Moldura bajo faro Conjunto faro-piloto Retirar los paragolpes
ALETA DELANTERA 	Atornillada: - 8 tornillos al refuerzo del pase de rueda. - 1 tornillo a la chapa portafaros - 4 tornillos al pilar delantero	0,8 mm	NORMAL	<ul style="list-style-type: none"> Moldura bajo faro Conjunto faro-piloto Guardabarros Retirar el paragolpes Taco de apoyo del capó Goma trasera de apoyo del capó Moldura superior de la aleta Moldura inferior de la aleta Guía del paragolpes
CAPO DELANTERO 	Atornillado: - 2 tornillos a cada bisagra	0,8 mm	NORMAL	<ul style="list-style-type: none"> Rejilla frontal Gancho de seguridad Resbalones de cerradura Luz del hueco de motor Insonorizante del capó Difusores de agua Tuberías de agua Instalación eléctrica y tapones Elevador del capó delantero
PUERTA DELANTERA 	Atornillada: - 2 tornillos a cada bisagra	0,8 mm	BUENA	<ul style="list-style-type: none"> Embellecedor del asidero Asidero Mando interior de apertura Guarnecido interior Mando de accionamiento del elevavunas Impermeabilizante Instalación eléctrica Cable interior de apertura Armazón - marco de luna Mecanismo elevavunas Luna móvil





AUDI 100

Componente	Montaje	Espesor	Accesibilidad en reparación	Desmontajes previos
PUERTA DELANTERA (continuación)				<ul style="list-style-type: none">• Cajetín de luna• Triángulo embellecedor• Retrovisor exterior• Mando exterior de apertura• Conjunto cerradura-depresor del cierre centralizado• Cejilla exterior• Tubería del cierre centralizado• Barra absorbeimpactos• Moldura exterior superior• Moldura exterior inferior
PUERTA TRASERA 	Atornillada: - 2 tornillos a cada bisagra	0,8 mm	BUENA	<ul style="list-style-type: none">• Embellecedor del asidero• Asidero• Conjunto mando interior de apertura-mando elevaluas• Guarnecido interior• Impermeabilizante• Varilla de seguro• Armazón-marco de luna• Mecanismo elevaluas• Luna móvil• Marco de luna• Triángulo embellecedor• Cajetín de luna• Conjunto cerradura-depresor del cierre centralizado• Mando exterior de apertura• Cejilla exterior• Instalación eléctrica y tubería del cierre• Moldura exterior superior• Moldura exterior inferior
PILAR DELANTERO 	Soldado: - cordón de latón al techo - 39 puntos al cierre superior - 6 puntos a la chapa salpicadero - soldadura MIG al refuerzo de pase de rueda. - 9 puntos al cierre inferior - 5 puntos al piso y cierre inferior - 6 puntos al estribo - 12 puntos al cierre inferior y pase de rueda.	1 mm	DIFÍCIL (configuración cerrada)	<ul style="list-style-type: none">• Moldura bajo faro• Conjunto faro-piloto• Paragolpes delantero• Guardabarros de aleta• Moldura inferior de aleta delantera• Aleta delantera• Moldura de entrada• Guarnecido inferior de pilar• Goma contorno de marco de puerta• Guarnecido superior de pilar• Visera quitasol• Soporte de sujeción de visera• Retirar el guarnecido de techo• Retirar la moldura vierteaguas• Puerta delantera• Tablero de a bordo• Relés y unidades de control• Retirar la instalación eléctrica• Retirar la moqueta del piso• Brazos del limpiaparabrisas• Rejilla de aireación• Luna delantera• Moldura de estribo• Proteger el interior del vehículo
PILAR CENTRAL 	Soldado: - soldadura MIG al techo - 4 puntos al piso - 3 puntos al estribo	1 mm	DIFÍCIL (configuración cerrada)	<ul style="list-style-type: none">• Moldura de entrada• Guarnecido inferior del pilar• Moldura exterior del estribo• Guarnecido superior de pilar• Cinturón de seguridad• Goma contorno de marco de puertas• Puerta trasera

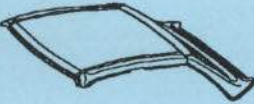

AUDI 100



Componente	Montaje	Espesor	Accesibilidad en reparación	Desmontajes previos
PILAR CENTRAL (continuación)				<ul style="list-style-type: none"> • Interruptor de luz interior • Instalación eléctrica y tubería del cierre centralizado • Cubre tornillos del embellecedor exterior del pilar • Embellecedor exterior del pilar • Resbalón de cerradura de la puerta delantera • Moldura vierteaguas • Proteger el interior del vehículo
ESTRIBO 	Soldado: - 8 puntos al larguero delantero - 6 puntos al pilar delantero - 40 puntos al piso - 5 puntos al piso y cierre de pilar central - 3 puntos al pilar central - 10 puntos al piso de habitáculo trasero - 4 puntos al piso de habitáculo trasero y larguero trasero - 10 puntos a la aleta trasera - 3 puntos al pase de rueda trasero - 12 puntos al larguero trasero	1 mm	DIFÍCIL (configuración cerrada)	<ul style="list-style-type: none"> • Retirar el asiento trasero • Moldura de entrada • Guarnecido inferior del pilar central • Moldura de aleta trasera • Guarnecido inferior del pilar • Moldura exterior de estribo • Gomas contornos marco de puerta • Retirar el cinturón de seguridad • Retirar la moqueta del piso • Retirar el cable del sistema procon-tem • Aleta delantera • Puertas delantera y trasera • Rueda trasera • Retirar la instalación eléctrica y la tubería de cierre centralizado • Proteger el interior del vehículo
TECHO 	Soldado: - 21 puntos a la travesía delantera del techo - cordón de latón al pilar delantero - soldadura MIG a los pilares centrales - 38 puntos al cierre y refuerzo - cordón de latón al refuerzo de custodia en cada lado - 52 puntos al refuerzo de custodia - 5 puntos a cada aleta trasera y cierre de custodia - 18 puntos al vierteaguas y bandeja portaobjetos - 20 puntos a la travesía trasera del techo	0,8 mm	BUENA	<ul style="list-style-type: none"> • Viseras parasol • Soporte de la sujeción de visera • Luz de techo • Asideros • Guarnecidos superiores de pilares delanteros • Guarnecidos de pilares centrales • Asiento y respaldo traseros • Altavoces traseros • Bandeja portaobjetos • Moldura embellecedora de la aleta trasera • Guarnecido de custodia • Moldura vierteaguas • Gomas contorno de marco de puerta • Lunas de custodia • Luna parabrisas • Luneta térmica • Retirar la instalación eléctrica • Retirar el guarnecido de techo • Proteger el interior de vehículo
FALDON TRASERO 	Soldada: - 30 puntos al refuerzo del faldón - 15 puntos a cada aleta trasera - 8 puntos al piso maletero y larguero trasero. - cordón de poliuretano al alojamiento de la rueda de repuesto - 12 puntos al piso maletero	0,8 mm	DIFÍCIL en su parte posterior, BUENA en el resto	<ul style="list-style-type: none"> • Alfombra del piso maletero • Guarnecido del faldón • Guarnecido de aletas • Pilotos traseros • Paragolpes trasero • Goma contorno de maletero • Resbalón de cerradura • Retirar instalación eléctrica • Caja del alojamiento de la rueda de repuesto



AUDI 100

Componente	Montaje	Espesor	Accesibilidad en reparación	Desmontajes previos
ALETA TRASERA 	Soldada: <ul style="list-style-type: none">- 8 puntos al pase de rueda- 5 puntos al cierre de custodia- Soldadura MIG- 6 puntos al refuerzo de custodia- 5 puntos al techo y cierre de custodia- 17 puntos al vierteaguas- 15 puntos al faldón- 10 puntos al refuerzo de faldón- 17 puntos al piso maletero- Plegado y sellado al pase de rueda- 10 puntos al estribo	0,8 mm	DIFICIL en su parte delantera, BUENA en el resto	<ul style="list-style-type: none">• capó trasero• Guarnecido de faldón• Alfombra del piso de maletero• Guarnecido de aletas• Pilotos• Paragolpes trasero• Guardabarros• Moldura superior de aleta• Moldura de entrada• Moldura exterior de estribo• Asiento y respaldo trasero• Resbalón de cerradura de puerta trasera• Interruptor de luz interior• Embellecedor lateral de aleta• Altavoces traseros• Bandeja portaobjetos• Guarnecido de custodia• Goma contorno del marco de puerta• Luna de custodia• Luneta térmica• Rueda trasera• Moldura embellecedora de aleta trasera y techo• Tapa de llenado (sólo del lado derecho)• Taco de apoyo de capó• Retirar la instalación eléctrica• Guía del paragolpes• Rejilla de aireación• Proteger el interior del vehículo
CAPO TRASERO 	Atornillado: <ul style="list-style-type: none">- 2 tornillos a cada bisagra	0,8 mm	DIFICIL	<ul style="list-style-type: none">• Guarnecido del capó• Pilotos• Pilotos de matrícula• Cerradura• Depresor del cierre centralizado• Anagramas• Retirar la instalación eléctrica• Tacos de apoyo del capó• Placa embellecedora



2.2.1. Puerta delantera

COMERCIALIZACION

El fabricante no comercializa la puerta delantera completa, sino que la comercializa sin su marco. El marco de puerta, las bisagras y demás elementos se comercializan independientemente (figura 28).

UNION DE LA PIEZA

Va fijada por dos tornillos a cada bisagra. La bisagra inferior incorpora el tirante de freno.

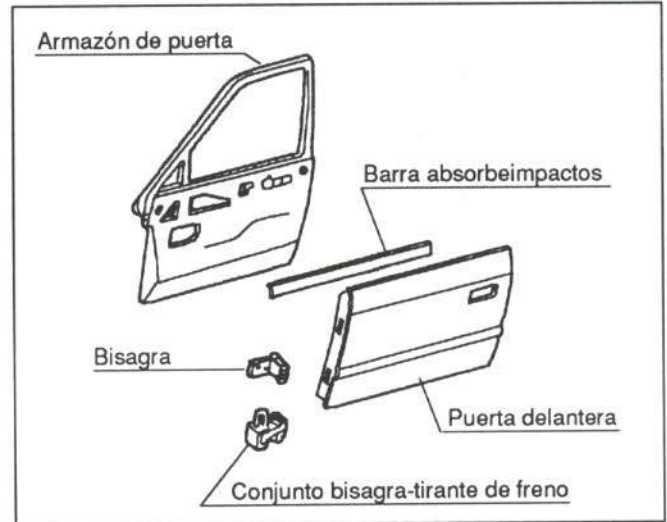

Fig. 28.- Comercialización de la puerta delantera

ACCESIBILIDAD

Una vez desmontado su marco, presenta un buen acceso, excepto en las zonas sombreadas de la figura 29.

OPERACIONES PREVIAS PARA SU SUSTITUCION O REPARACION

Para proceder a la sustitución de la puerta delantera, deberán desmontarse previamente los siguientes elementos:

- Embellecedor del asidero
Encajado a presión
- Asidero
Fijado con dos tornillos
- Mando interior de apertura
Fijado por una corredera y un cable
- Guarnecido interior
Fijado por cuatro tornillos y seis clemas
- Mando de accionamiento del elevalunas
Fijado por ocho ballestillas - guía
- Impermeabilizante
Fijado con tres grapas

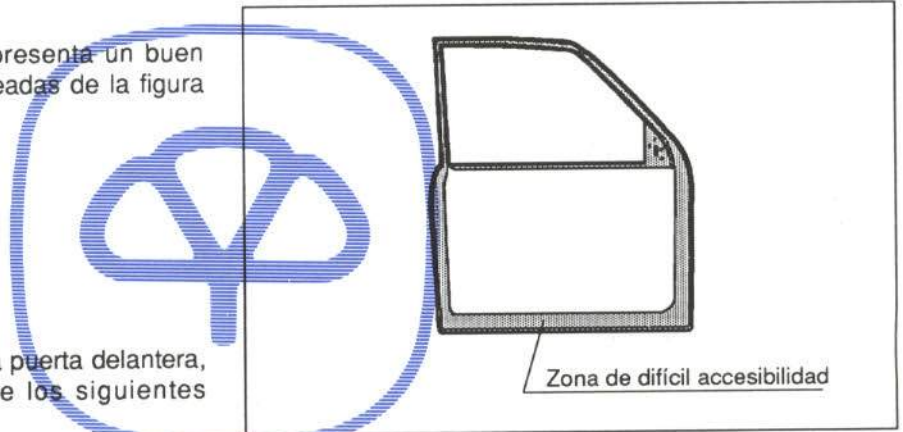

Fig. 29.- Accesibilidad de la puerta delantera



- Instalación eléctrica

Fijada con dos grapas

- Cable interior de apertura

Fijado con dos grapas

- Armazón - marco de luna

Fijado por cuatro tornillos

El armazón - marco de luna se compone de los siguientes elementos:

- Mecanismo elevavinas

Fijado con seis tornillos

- Luna móvil

Fijada por una grupilla

- Cajetín de luna

Encajado a presión

- Triángulo embellecedor

Fijado por dos ballestillas a presión

- Retrovisor exterior

Fijado por tres tornillos

- Mando exterior de apertura

Fijado con un tornillo y una ballestilla acerada

- Conjunto cerradura-depresor del cierre centralizado

Fijado por dos tornillos

- Cejilla exterior

Fijada por cinco grapas

- Tubería del cierre centralizado

Fijada con seis grapas

- Barra absorbeimpactos

Fijada por dos tornillos

- Moldura exterior superior

Fijada por dos tornillos y seis grapas

- Moldura exterior inferior

Pegada

En caso de proceder a la reparación de la puerta o del marco de luna, se desmontarán unos u otros de los elementos anteriormente mencionados, en función de la magnitud y localización del daño.

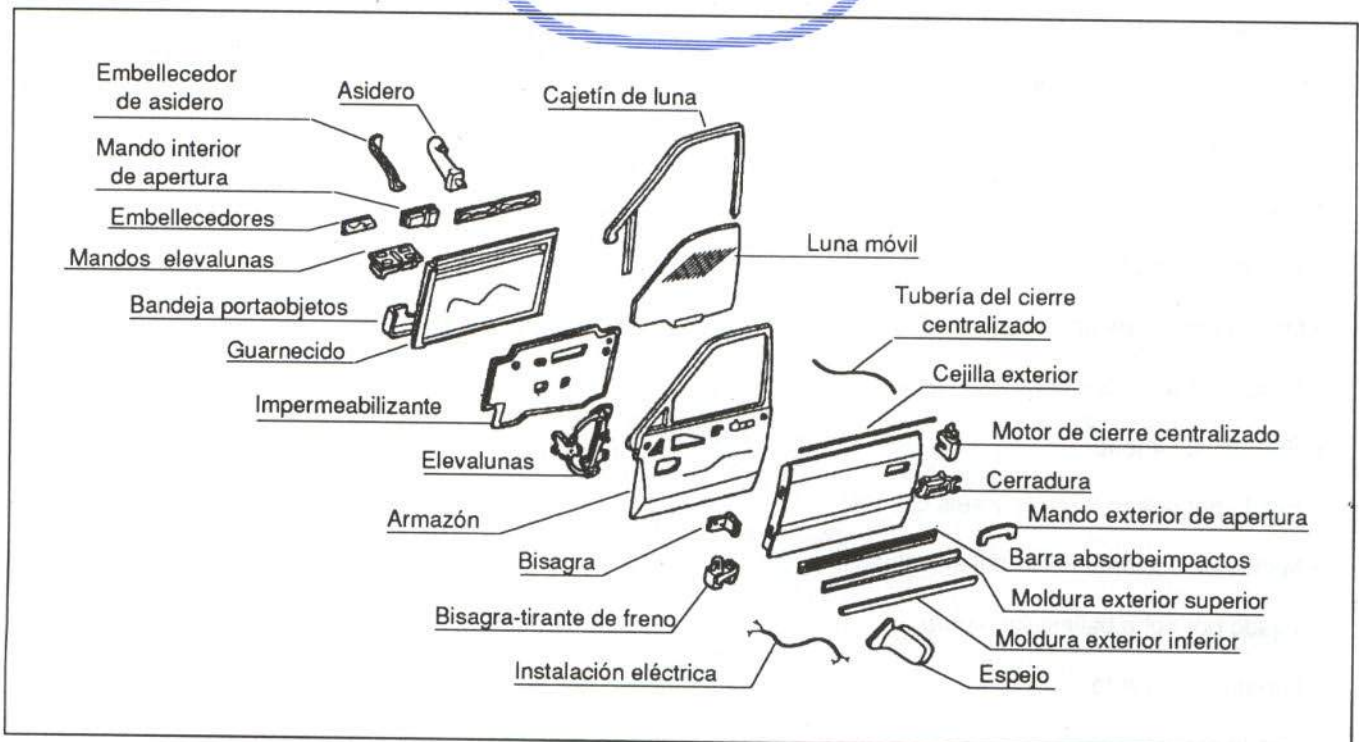

Fig. 30.- Elementos de la puerta delantera



2.2.2. Puerta trasera

COMERCIALIZACION

Al igual que en la puerta delantera, el fabricante no comercializa la puerta trasera completa, sino que la comercializa sin marco; suministrando éste las bisagras y demás elementos, independientemente (figura 31).

UNION DE LA PIEZA

Va fijada por dos tornillos a cada bisagra; incorporando la inferior al tirante de freno.



Fig. 31.- Comercialización de la puerta trasera

ACCESIBILIDAD

Una vez desmontado el marco de puerta, presenta una buena accesibilidad, excepción hecha de las zonas sombreadas indicadas en la figura 32.

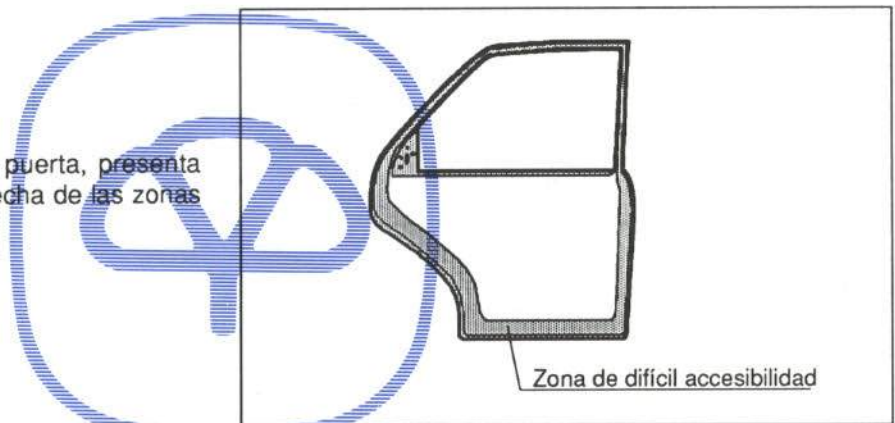

Fig. 32.- Accesibilidad de la puerta trasera

OPERACIONES PREVIAS PARA SU SUSTITUCION O REPARACION

Para proceder a la sustitución de la puerta delantera, deberán desmontarse previamente los siguientes elementos:

- Embellecedor del asidero
 - Encajado a presión
- Asidero
 - Fijado con dos tornillos
- Conjunto mando interior de apertura-mando elevavinas
 - Fijado a corredera, con un cable y dos clemas.
- Guarnecido interior
 - Fijado con dos tornillos y seis ballestillas.



- Impermeabilizante
Fijado por tres grapas
- Varilla de seguro
Fijada con tres grapas y pieza de unión a presión
- Armazón - marco de luna
Fijado con cuatro tornillos

El armazón se compone de los siguientes elementos:

- Mecanismo elevallunas
Fijado por cuatro tornillos
- Luna móvil
Fijada con una grupilla
- Marco de luna
Fijado con cuatro tornillos
- Triángulo embellecedor
Fijado con dos grapas a presión
- Cajetín de luna
Encajado a presión y fijado por 3 grapas
- Conjunto cerradura - depresor del cierre centralizado

- Fijado con dos tornillos
- Mando exterior de apertura
Fijado con dos tornillos
- Cejilla exterior
Fijada con cinco grapas
- Instalación eléctrica y tubería del cierre centralizado
Fijadas por cinco grapas
- Moldura exterior superior
Fijada con cuatro grapas y un tornillo
- Moldura exterior inferior
Pegada

En caso de proceder a la reparación de la puerta trasera o de su marco, se procederá a desmontar unos u otros de los elementos anteriormente mencionados en función de la magnitud y localización del daño.

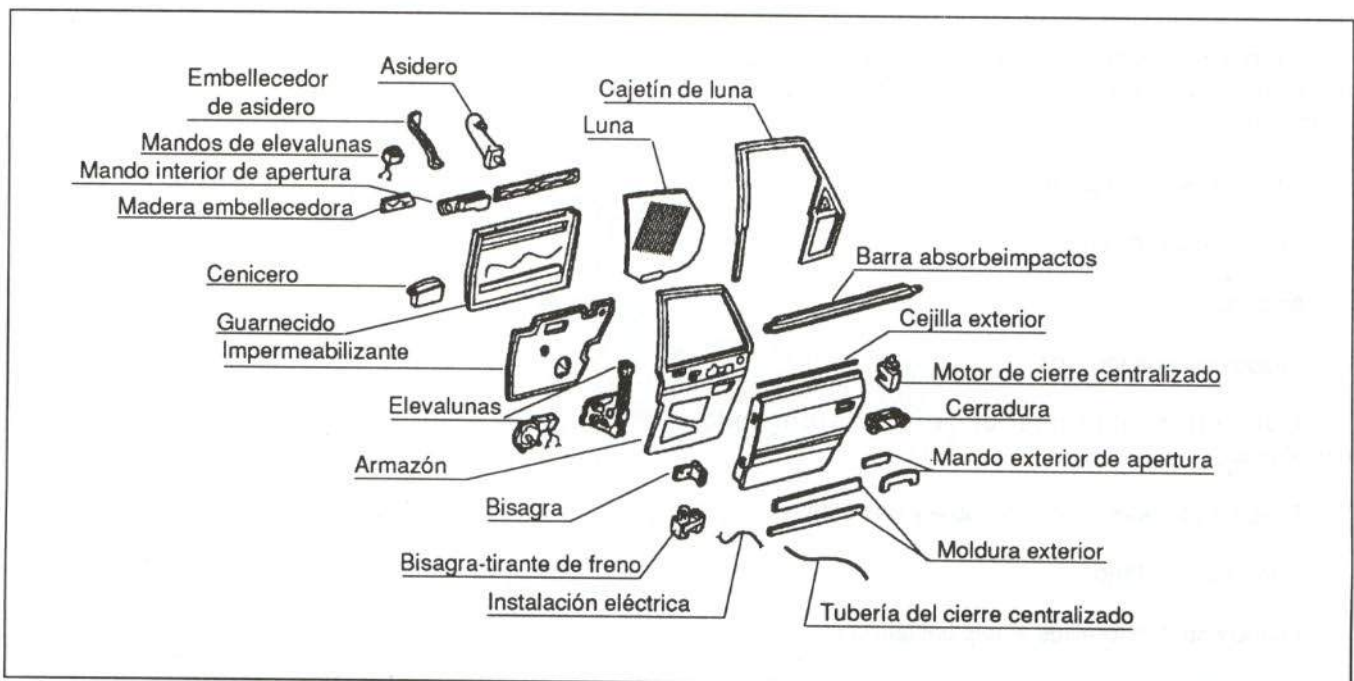
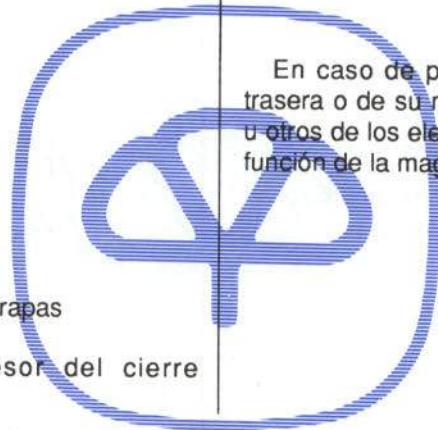

Fig. 33.- Elementos de la puerta trasera



2.2.3. Pilar delantero

COMERCIALIZACION

El pilar delantero se comercializa como pieza de recambio independiente, comercializando por separado su refuerzo y cierre superior. El fabricante también contempla varias secciones parciales (figura 34).

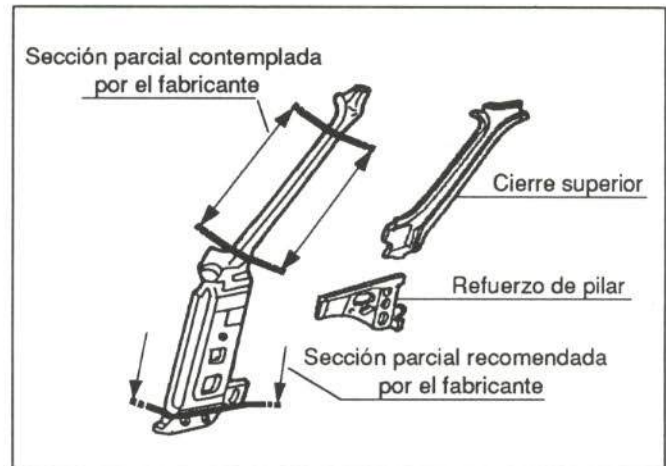

Fig. 34.- Comercialización del pilar delantero

UNION DE LA PIEZA

Su unión se efectúa mediante puntos de soldadura por resistencia, cordón de latón y soldadura MIG. En la figura 35 están indicados su número y distribución.

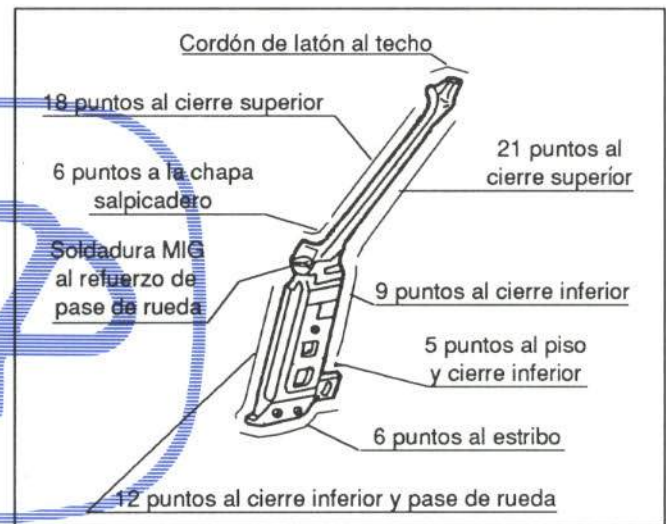

Fig. 35.- Unión del pilar delantero

ACCESIBILIDAD

Difícil debido a su configuración cerrada; en la figura 36 se muestran sus secciones.

OPERACIONES PREVIAS PARA SU SUSTITUCION O REPARACION

Para proceder a la sustitución del pilar delantero, deberán desmontarse previamente los siguientes elementos:

- Moldura bajo faro

Fijada por un tornillo al faro y guía a presión a la aleta.

- Conjunto faro - piloto (figura 15)
- Paragolpes delantero (figura 17)
- Guardabarros de aleta (figura 22)
- Moldura inferior de aleta delantera (apartado 2.1.4)
- Aleta delantera (figura 20)

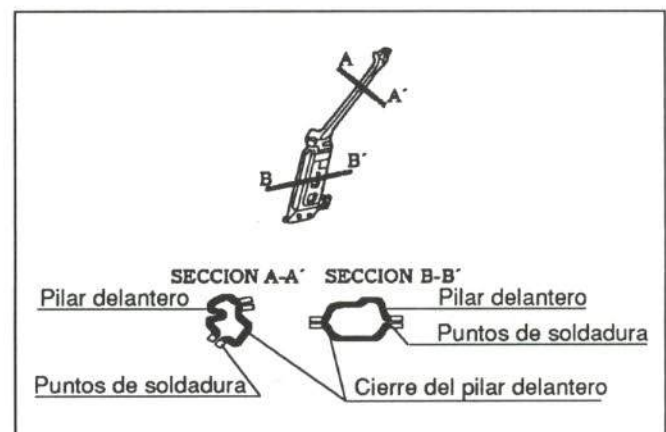

Fig. 36.- Accesibilidad del pilar delantero



- **Moldura de entrada**

Fijada con seis tornillos

- **Guarnecido inferior de pilar**

Fijado con dos grapas a presión y un tornillo

- **Goma contorno del marco de puerta**

Encajada a presión

- **Guarnecido superior del pilar**

Fijado con tres grapas a presión

- **Visera quitasol**

Fijada con dos tornillos

- **Soporte de sujeción de visera**

Fijado con un tornillo

- **Retirar el guarnecido de techo**

Pegado

- **Retirar la moldura vierteaguas**

Remachada

- **Puerta delantera**

Para ello se desmontará su guarnecido siguiendo los pasos descritos en el apartado 2.2.1.

- **Tablero de a bordo**

- **Relés y unidades de control**

- **Retirar la instalación eléctrica**

Fijada con dos tornillos y dos grapas

- **Retirar la moqueta del piso**

- **Brazos del limpiaparabrisas**

Fijados con un tornillo cada uno

- **Rejilla de aireación**

Fijada con cuatro tornillos y seis ballestillas guías

- **Luna delantera**

Pegada

- **Moldura de estribo**

Pegada

- **Proteger el interior del vehículo**

En caso de proceder a la reparación del pilar delantero, se desmontarán unos u otros de los elementos anteriormente mencionados en función de la magnitud y localización del daño.

2.2.4. Pilar central

COMERCIALIZACION

El fabricante lo comercializa como pieza de recambio independiente, autorizando una sustitución parcial sobre él. En la figura 37, se muestra dicha opción.

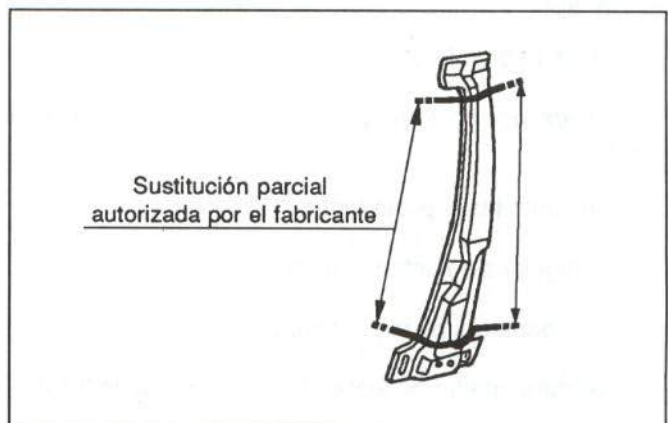

Fig. 37.- Comercialización del pilar central

UNION DE LA PIEZA

La unión del pilar se efectúa con puntos de soldadura por resistencia y cordón de soldadura MIG. El número y distribución de dichos puntos se detalla en la figura 38.

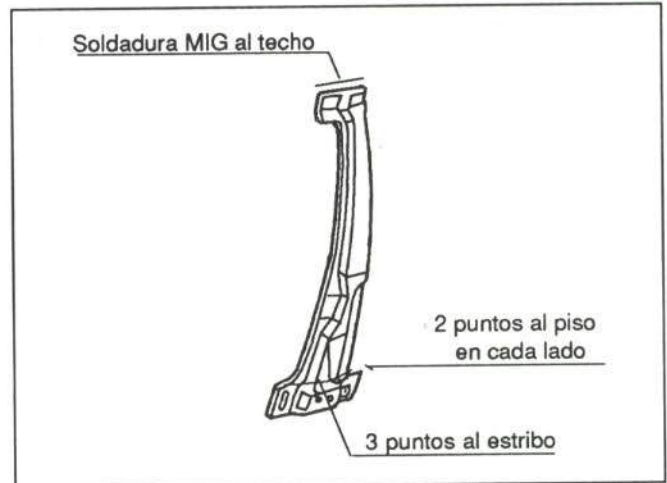

Fig. 38.- Unión del pilar central

ACCESIBILIDAD

Presenta una accesibilidad difícil, debido a su configuración cerrada; en la figura 39, se muestran sus secciones.

OPERACIONES PREVIAS PARA SU SUSTITUCION O REPARACION

Para proceder a la sustitución del pilar central, deberán desmontarse previamente los siguientes elementos:

- Moldura de entrada (apartado 2.2.3)
- Guarnecido inferior del pilar
Fijado con dos tornillos y seis ballestillas - guía
- Moldura exterior del estribo
Pegada
- Guarnecido superior del pilar
Con dos tornillos y una ballestilla - guía
- Cinturón de seguridad
Fijado con tres tornillos
- Gomas contorno de marco de las puertas
Encajadas a presión
- Puerta trasera

Para ello se desmontará su guarnecido siguiendo los pasos descritos en el apartado 2.2.2.

- Interruptor de luz interior
Fijado con un tornillo y dos clemas
- Instalación eléctrica y tubería del cierre centralizado

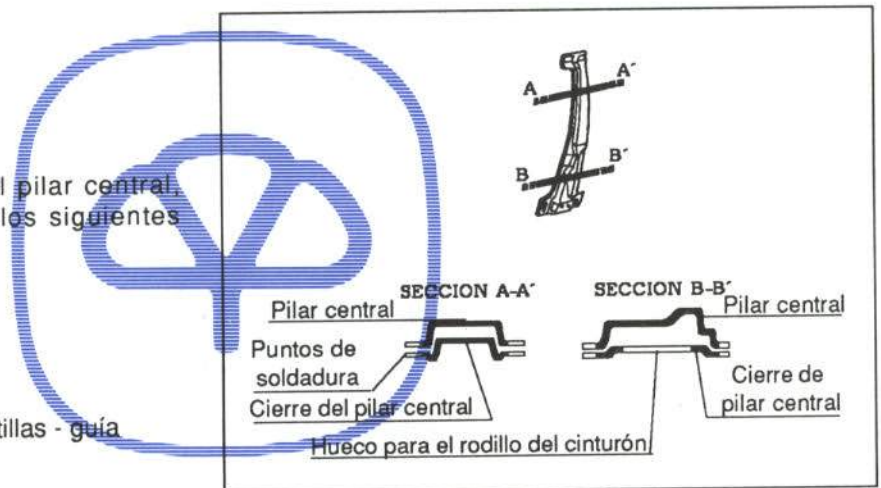

Fig. 39.- Accesibilidad del pilar central



- Cubre tornillos del embellecedor exterior del pilar
Fijado por tres ballestillas - guía
- Embellecedor exterior del pilar
Fijado con cuatro tornillos
- Resbalón de cerradura de la puerta delantera
Fijado con dos tornillos
- Moldura vierteaguas (apartado 2.2.3)
- Proteger el interior del vehículo

En caso de proceder a la reparación del pilar central, se desmontarán unos u otros de los elementos anteriormente mencionados, en función de la magnitud y localización del daño.

2.2.5. Estribo

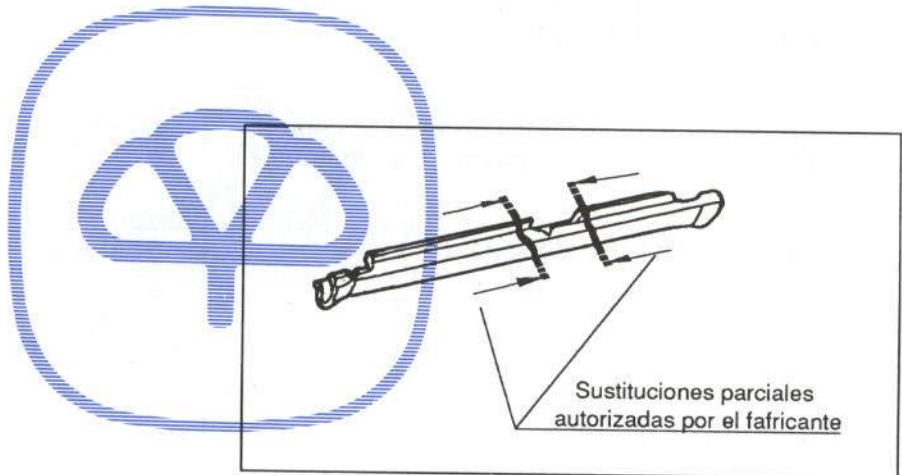

Fig. 40.- Comercialización del estribo

COMERCIALIZACION

El fabricante comercializa el estribo como pieza de recambio independiente. En la figura 40, se muestra la comercialización del mismo, así como las secciones parciales contempladas por el fabricante.

UNION DE LA PIEZA

El estribo va unido al resto de la carrocería mediante puntos de soldadura por resistencia. En la figura 41 se muestra la distribución de dichos puntos.

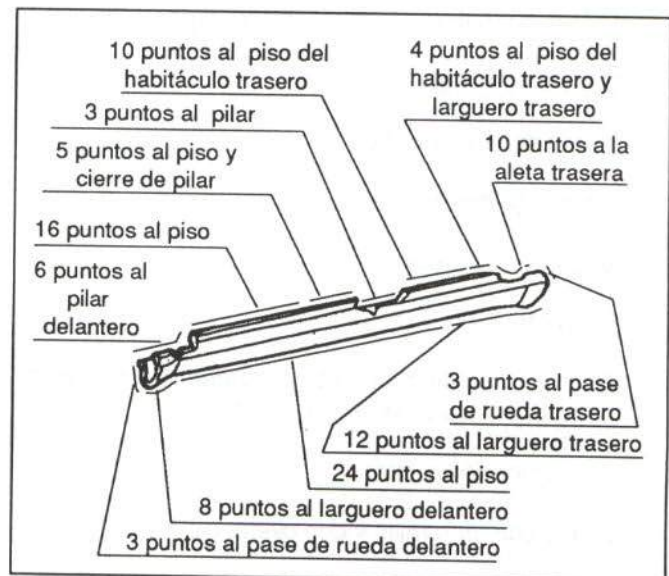

Fig. 41.- Unión del estribo



ACCESIBILIDAD

Diffícil, debido a su configuración cerrada; en la figura 42 se muestra su sección.

OPERACIONES PREVIAS PARA SU SUSTITUCION O REPARACION

Para proceder a la sustitución del estribo, deberán desmontarse previamente los siguientes elementos:

- Retirar el asiento trasero

Fijado con dos tornillos

- Moldura de entrada (apartado 2.2.3)
- Guarnecido inferior del pilar central (apartado 2.2.4)
- Moldura de la aleta trasera

Fijada por tres grapas roscadas y una tuerca

- Guarnecido inferior del pilar delantero (apartado 2.2.3)
- Moldura exterior del estribo (apartado 2.2.4)
- Gomas del contorno de marco de puertas (apartado 2.2.4)
- Retirar el cinturón de seguridad (apartado 2.2.4)

- Retirar la moqueta del piso

- Retirar el cable del sistema procon-ten

Fijado con un tornillo

- Aleta delantera (figura 20)
- Puertas delantera y trasera

Desmontando su guarnecido según el procedimiento descrito en el apartado 2.2.1. y 2.2.2.

- Rueda trasera
- Retirar la instalación eléctrica y la tubería del cierre centralizado.
- Proteger el interior del vehículo

En caso de proceder a la reparación del estribo se desmontarán unos u otros de los elementos anteriormente mencionados en función de la magnitud y localización del daño.

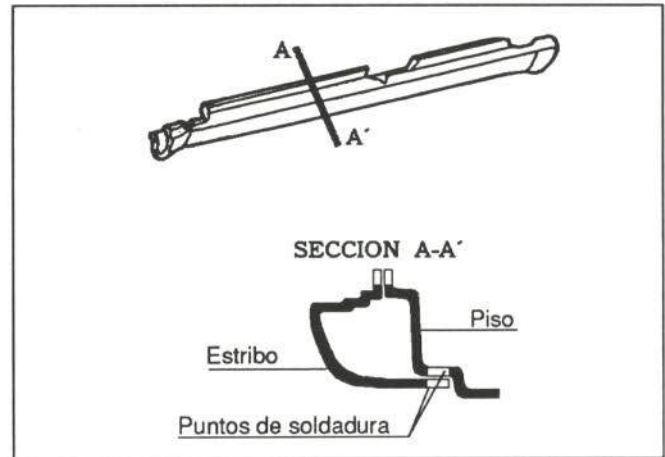
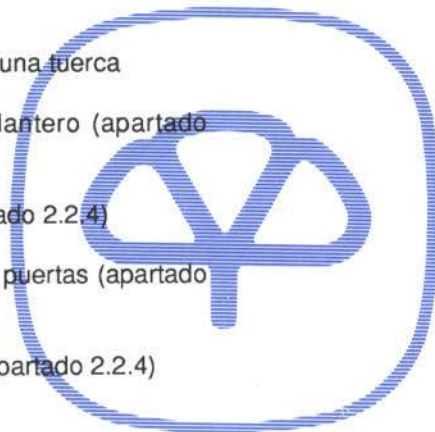

Fig. 42.- Accesibilidad del estribo





2.2.6. Techo

COMERCIALIZACION

El fabricante comercializa el techo junto con el montante de la luneta como pieza de recambio independiente, comercializando por separado sus traviesas. Está prevista la comercialización del montante de luneta por separado, autorizando sobre él sustituciones parciales. (Figura 43)

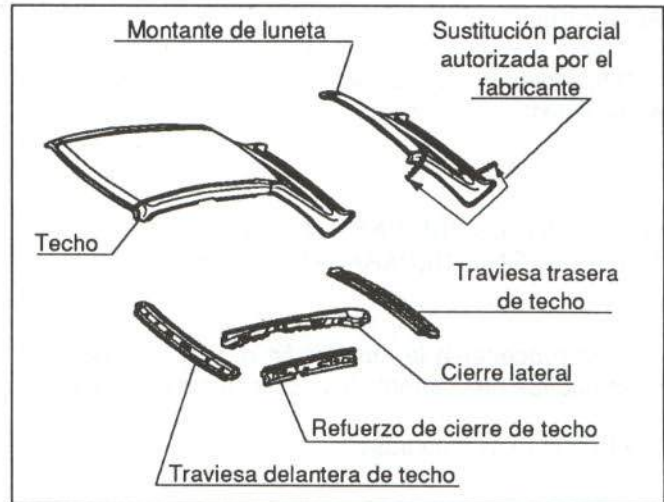

Fig. 43.- Comercialización del techo

UNION DE LA PIEZA

El techo va unido al resto de la carrocería mediante puntos de soldadura por resistencia y cordones de latón y MIG, tal y como se indica en la figura 44.

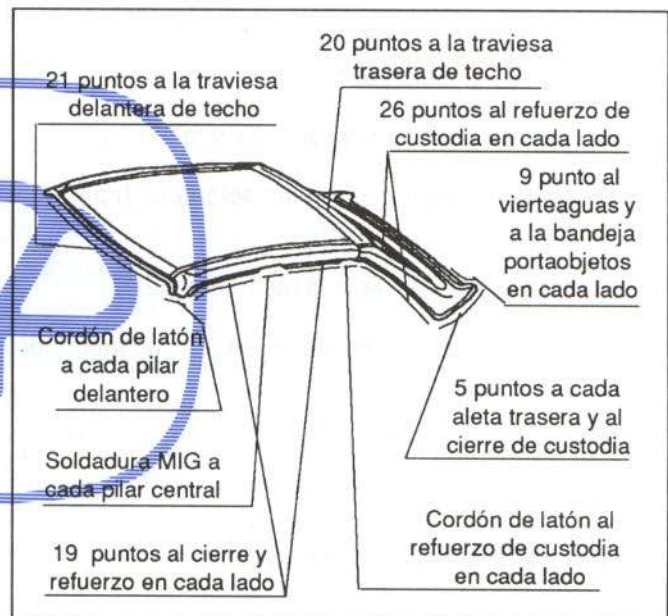

Fig. 44.- Unión del techo

ACCESIBILIDAD

Presenta una buena accesibilidad una vez desmontado su guarnecido interno. (Figuras 45, 46 y 47).

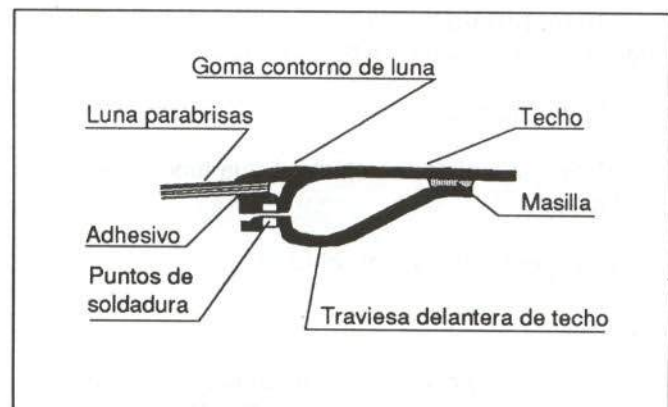

Fig. 45.- Sección de la parte delantera del techo

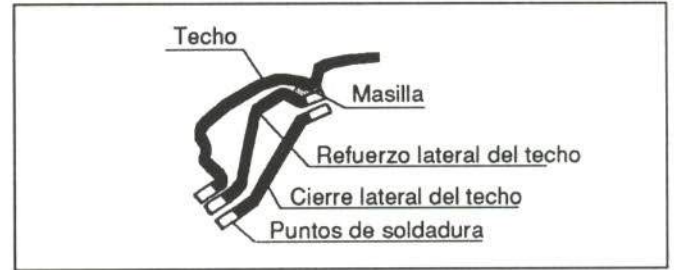

Fig. 46.- Sección de la parte lateral del techo

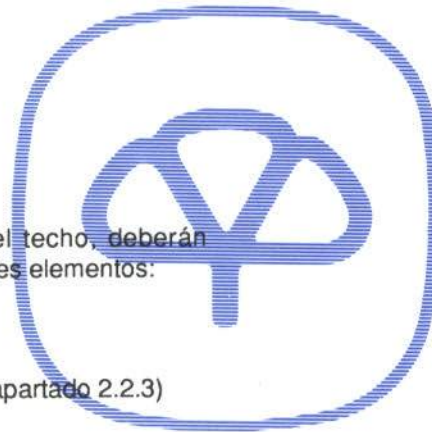

Fig. 47.- Sección de la parte trasera del techo

OPERACIONES PREVIAS PARA SU SUSTITUCION O REPARACION

Para proceder a la sustitución del techo, deberán desmontarse previamente los siguientes elementos:

- Viseras parasol (apartado 2.2.3)
- Soporte de la sujeción de visera (apartado 2.2.3)
- Luz de techo
Fijada por cuatro ballestillas a presión y dos clemas
- Asideros
Fijadas por dos tornillos y una clema cada uno
- Guarnecidos superiores de pilares delanteros (apartado 2.2.3).
 - Guarnecidos de pilares centrales (apartado 2.2.4)
 - Asiento y respaldo traseros (desmontar previamente los reposacabezas).
Fijado con dos tornillos y tres ballestillas aceradas
- Altavoces traseros
Fijados con dos tornillos cada uno
- Bandeja portaobjetos
Fijada por tres ballestillas-guía





- Moldura embellecedora de la aleta trasera - techo
Fijada por dos pivotes a presión
- Guarnecido de custodia
Fijado por cinco grapas a presión
- Moldura vierteaguas (apartado 2.2.3)
- Gomas contorno del marco de puertas (apartado 2.2.5)
- Lunas de custodia
Pegadas
- Luna parabrisas
Pegada
- Luneta térmica
Pegada
- Retirar la instalación eléctrica
- Retirar el guarnecido de techo
Pegado
- Proteger el interior del vehículo



En caso de proceder a la reparación del techo, se desmontarán unos u otros de los elementos anteriormente mencionados en función de la magnitud y localización del daño.

2.3. PARTE TRASERA

En este apartado, al igual que en los anteriores, se analizarán los elementos exteriores de la parte posterior que con mayor frecuencia resultan afectados en las colisiones traseras. (Figura 48)

c) Elementos de la parte trasera

1. Faldón trasero
 - 1a. Pilotos traseros
 - 1b. Paragolpes trasero
2. Aleta trasera
3. Capó trasero

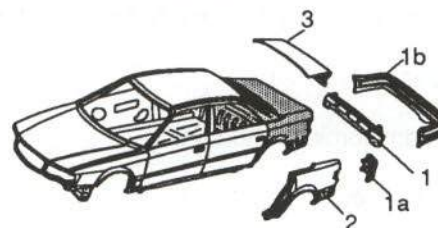

Fig. 48.- Elementos de la parte trasera

2.3.1. Faldón trasero

COMERCIALIZACION

El fabricante comercializa el faldón como pieza de recambio independiente, comercializando su refuerzo por separado. También está previsto el suministro de forma independiente de los laterales del faldón tal y como se muestra en la figura 49.

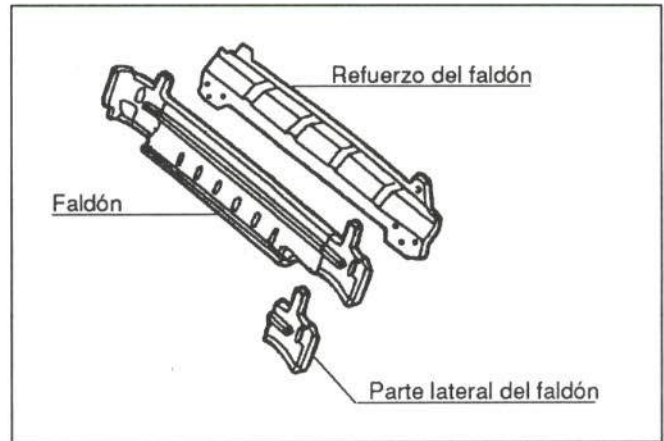

Fig. 49.- Comercialización del faldón trasero

UNION DE LA PIEZA

El faldón va unido al resto de la carrocería mediante puntos de soldadura por resistencia y cordón adhesivo de poliuretano, tal y como se indica en la figura 50.

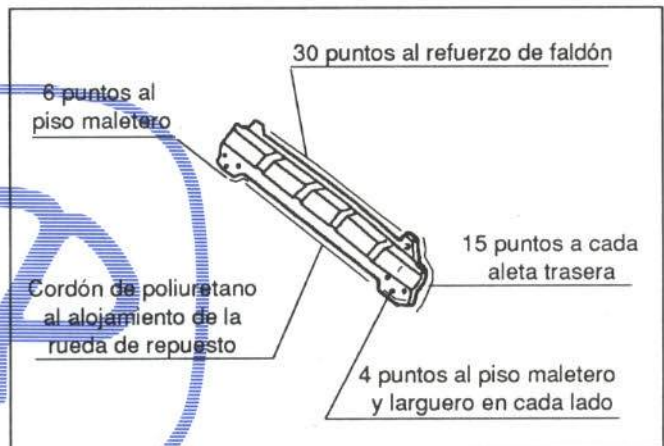

Fig. 50.- Unión del faldón trasero

ACCESIBILIDAD

Tiene difícil accesibilidad en su parte posterior debido a la configuración cerrada que presenta su unión con el refuerzo, y buena accesibilidad en el resto tal y como puede apreciarse en la figura 51.

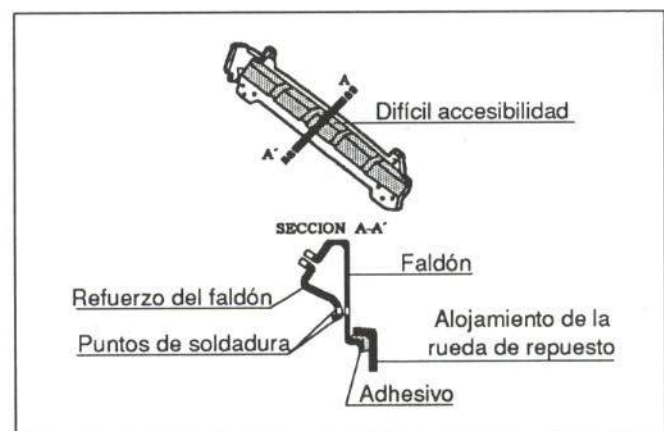

Fig. 51.- Accesibilidad del faldón trasero



OPERACIONES PREVIAS PARA SU SUSTITUCION O REPARACION

Para proceder a la sustitución del faldón trasero, deberán desmontarse previamente los siguientes elementos:

- Alfombra del piso maletero

- Guarnecido del faldón

Fijado por dos ballestillas guías y seis grapas

- Guarnecido de aletas

Fijados por tres grapas roscadas y una tuerca a cada uno.

- Pilotos traseros (figura 52)

El fabricante comercializa todas las piezas de los pilos de forma independiente, como se muestra en la figura 53.

- Paragolpes trasero

Su unión se muestra en la figura 54

El fabricante lo comercializa como pieza de recambio independiente, suministrando sus soportes y molduras por separado, tal y como se muestra en la figura 55.

- Goma contorno de maletero

Encajada a presión

- Resbalón de cerradura

Fijado con dos tuercas

- Retirar la instalación eléctrica

Fijada con seis grapas

- Alojamiento de la rueda de repuesto

Pegada con poliuretano

En caso de proceder a la reparación del faldón trasero, se desmontarán unos u otros de los elementos anteriormente mencionados, en función de la magnitud y localización del daño.

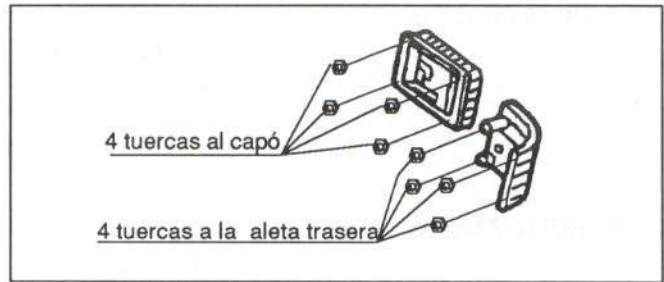

Fig. 52.- Fijación de los pilotos traseros

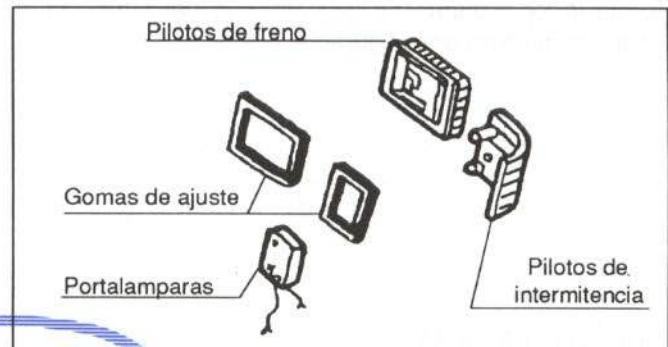

Fig. 53.- Comercialización de los pilotos traseros

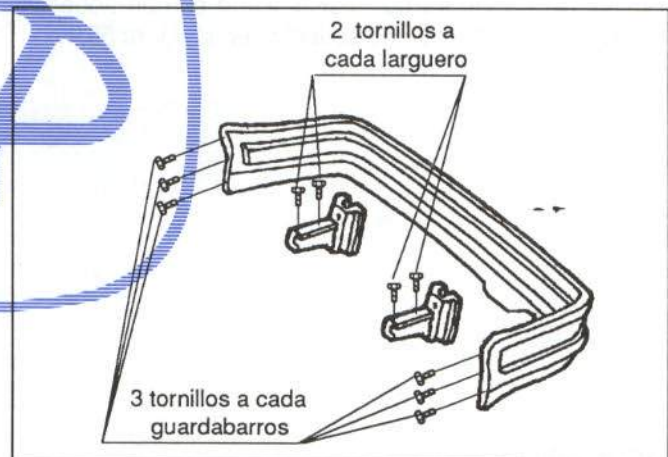

Fig. 54.- Unión del paragolpes trasero

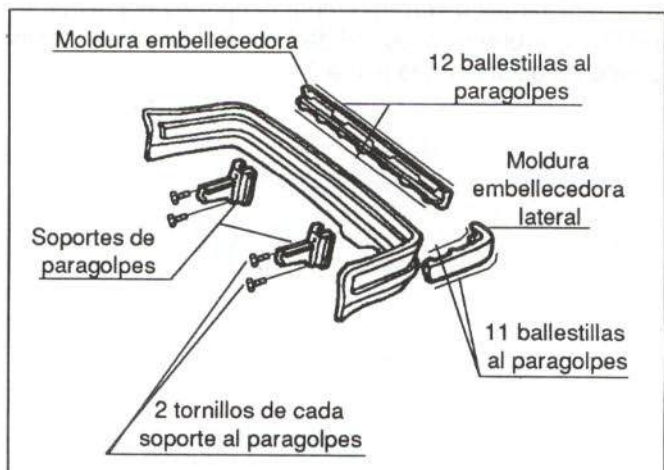

Fig. 55.- Comercialización del paragolpes trasero



2.3.2. Aleta trasera

COMERCIALIZACION

El fabricante la comercializa como pieza de recambio independiente, existiendo la posibilidad de realizar la sustitución parcial de la misma según se indica en la figura 56.



Fig. 56.- Comercialización aleta trasera

UNION DE LA PIEZA

La aleta trasera está unida al resto de la carrocería mediante puntos de soldadura por resistencia y soldadura MIG, tal y como se indica en la figura 57.

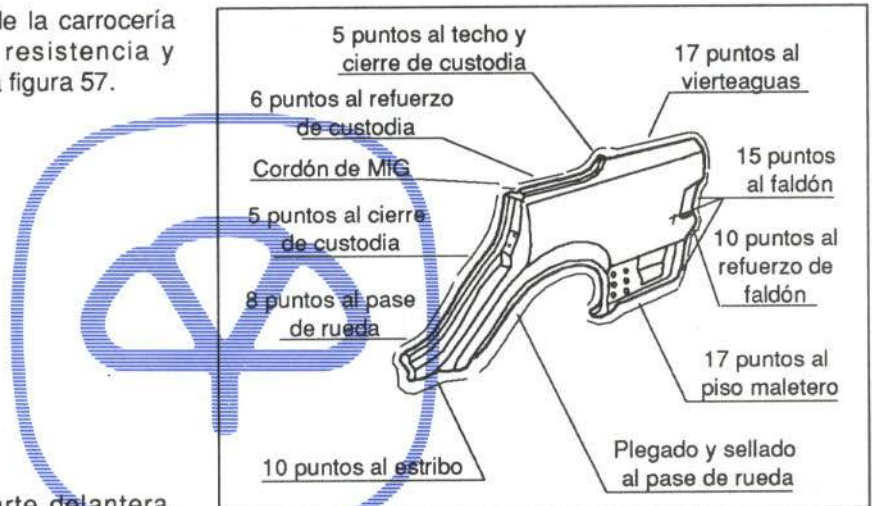

Fig. 57.- Unión de la aleta trasera

ACCESIBILIDAD

Tiene difícil accesibilidad en la parte delantera, debido a su configuración cerrada y buena accesibilidad en la parte trasera, tal y como se muestra en la figura 58.

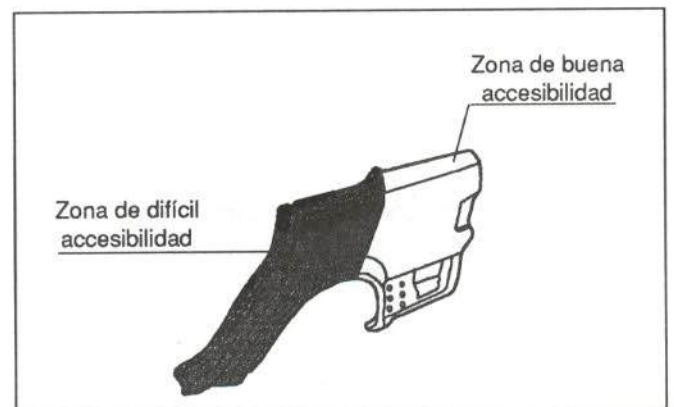

Fig. 58.- Accesibilidad de la aleta trasera

OPERACIONES PREVIAS PARA SU SUSTITUCION O REPARACION

Para proceder a la sustitución de la aleta trasera, se desmontarán previamente los siguientes elementos:

- Capó trasero
- Cada bisagra va fijada por tres tornillos
- Guarnecido del faldón (apartado 2.3.1)
- Alfombra del piso del maletero
- Guarnecido de aletas (apartado 2.3.1)



- Pilotos (figura 52)
- Paragolpes trasero (figura 54)
- Guardabarros
 - Su fijación se muestra en la figura 59.
- Moldura superior de aleta
 - Fijada con una grapa a presión
- Moldura de entrada (apartado 2.2.3)
- Moldura exterior de estribo (apartado 2.2.4)
- Asiento y respaldo trasero (apartado 2.2.6)
- Resbalón de cerradura de puerta trasera
 - Fijado con dos tornillos
- Interruptor de luz interior (apartado 2.2.4)
- Embellecedor lateral de aleta
 - Fijado con dos tornillos
- Altavoces traseros (apartado 2.2.6)
- Bandeja portaobjetos (apartado 2.2.6)
- Guarnecido de custodia (apartado 2.2.6)
- Goma contorno del marco de puerta (apartado 2.2.4)
- Luna de custodia (apartado 2.2.6)
- Luneta térmica (apartado 2.2.6)
- Rueda trasera
- Moldura embellecedora de aleta trasera - techo (apartado 2.2.6)
- Tapa de llenado (sólo del lado derecho)
 - Fijada con dos tornillos
- Taco de apoyo del capó
 - Fijado con un tornillo
- Retirar la instalación eléctrica
- Guía del paragolpes
 - Fijada por cuatro tornillos
- Rejilla de aireación
 - Fijada por cuatro ballestillas a presión

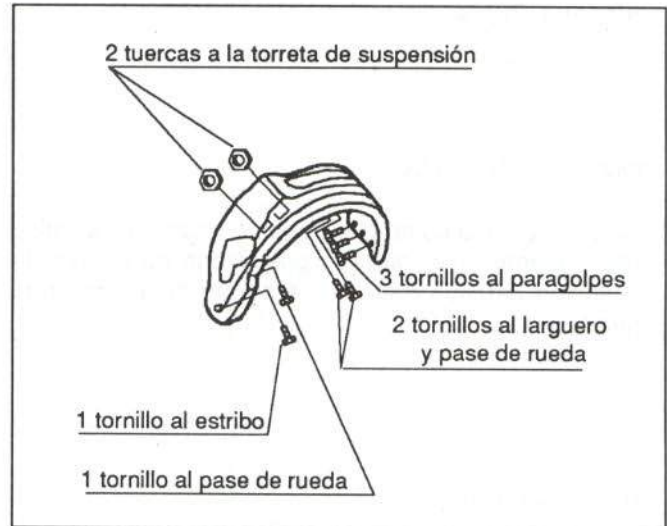
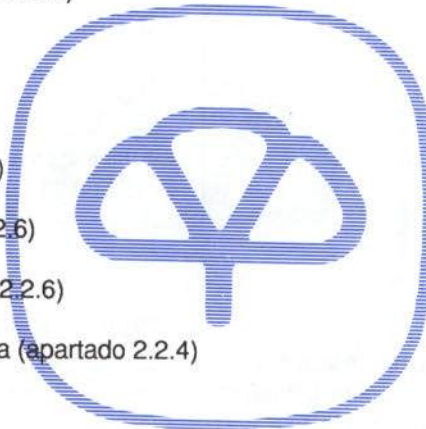

Fig. 59.- Fijación del guardabarros de la aleta trasera





- Proteger el interior del vehículo

En caso de proceder a la reparación de la aleta trasera, se desmontarán unos u otros de los elementos anteriormente mencionados, en función de la magnitud y localización del daño.

2.3.3. Capó trasero

COMERCIALIZACION

El fabricante lo comercializa como pieza de recambio independiente. Las bisagras se comercializan por separado. (Figura 60).

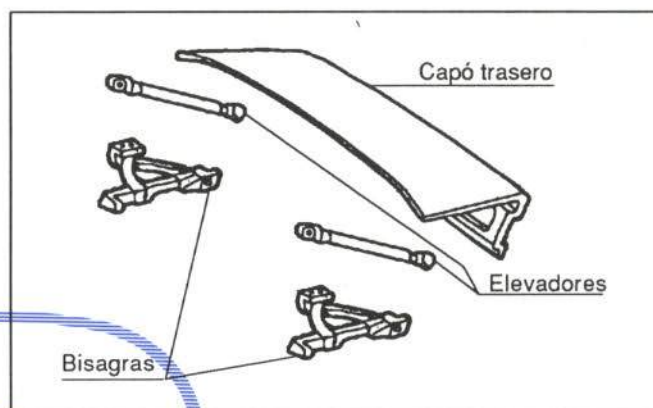

Fig. 60.- Comercialización del capó trasero

UNION DE LA PIEZA

El capó va unido a la carrocería por medio de dos tornillos a cada bisagra y éstas, a su vez, por tres tornillos al resto de la carrocería.

ACCESIBILIDAD

Presenta una accesibilidad difícil, debido a lo muy reforzado que se encuentra; en la figura 61, se muestran sus huecos de acceso.

OPERACIONES PREVIAS PARA SU SUSTITUCION O REPARACION

Para proceder a la sustitución del capó, se desmontarán previamente los siguientes elementos:

- Guarnecido del capó
Fijado con ocho tornillos y cinco ballestillas
- Pilotos

Fijados con cuatro tuercas cada uno. (El derecho lleva incorporado el cilindro llave).

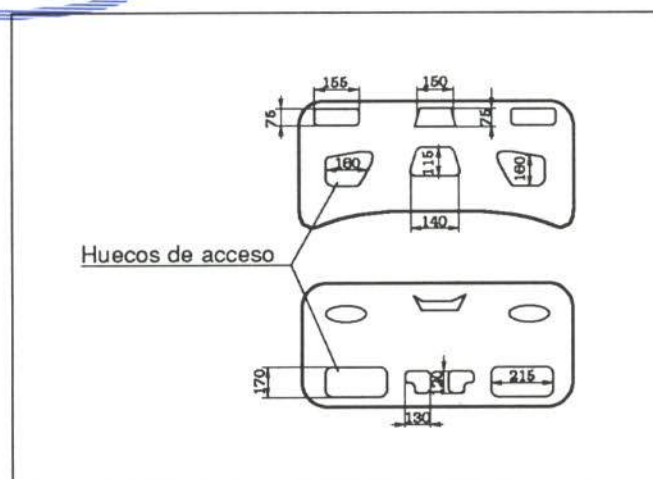

Fig. 61.- Accesibilidad del capó trasero



- Pilotos de matrícula
Fijados por dos tornillos y una clema cada uno
- Cerradura
Fijada por dos tuercas y una clema
- Depresor del cierre centralizado
Fijado con dos tornillos
- Anagramas
Pegados
- Retirar la instalación eléctrica
Fijada por cinco grapas
- Tacos de apoyo del capó
- Placa embellecedora

En caso de proceder a la reparación del capó trasero, se desmontarán previamente los elementos anteriormente mencionados, en función de la magnitud y localización del daño.

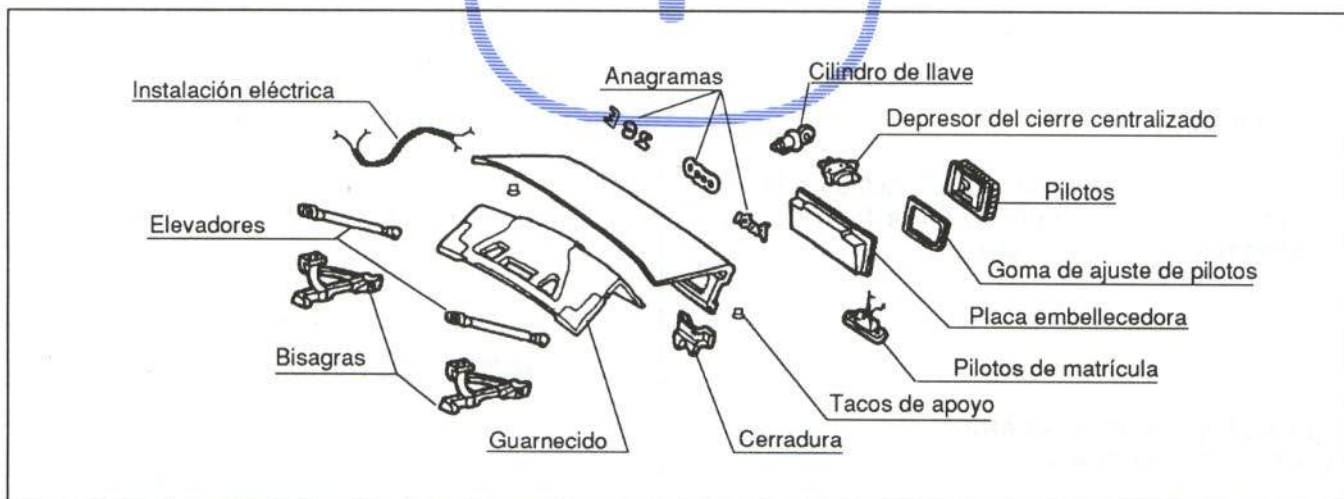

Fig. 62.- Elementos del capó trasero



CESVIMAP

Centro de Experimentación y Seguridad Vial **MAPFRE**
Septiembre 1992

CESVIMAP

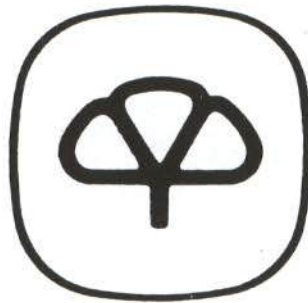

Centro de Experimentación y Seguridad Vial

MAPFRE