

MES: DICIEMBRE (I)
AÑO: 1988

BOLETIN TECNICO - INFORMATIVO

OPEL VECTRA

INTRODUCCION

Entre las novedades aparecidas en el mercado español en los últimos meses se encuentra el OPEL VECTRA, vehículo con equipamiento y prestaciones mecánicas correspondientes al segmento medio-alto.

En el diseño ha primado de manera muy importante el estudio aerodinámico, ya que su coeficiente de penetración resulta ser de 0,29.

Con este Boletín CESVIMAP ofrece una primera información para peritos tasadores y profesionales de la reparación sobre las principales características técnicas, identificación del vehículo, elementos exteriores de plástico y el método propuesto por el fabricante para efectuar las mediciones necesarias en la diagnosis de daños de la carrocería, utilizando la varilla MKM-642-A, con la que pueden realizarse comprobaciones rápidas con mecánica montada, sin necesidad de montar el vehículo en bancada.



OPEL VECTRA.

CESVIMAP, S.A.

Ctra. de Avila a Valladolid, km. 1 - 05004 AVILA (ESPAÑA)
Tel. (918) 22 81 00 - Telex: 23870 ITSM

INFORMACION TECNICA

OPEL VECTRA

1. Descripción básica

El OPEL VECTRA es un vehículo que se presenta en dos versiones de carrocería, una de dos volúmenes y medio, con cuatro puertas y portón trasero y otra de tres volúmenes con cuatro puertas.

El grupo motopropulsor, situado en posición delantero transversal, lleva cuatro cilindros en línea.

La suspensión anterior es independiente, del tipo McPherson con barra estabilizadora, siendo la posterior por brazos unidos por eje torsional.

1.1. Ficha técnica

Principales características	VERSIONES				
	1.6	2.0i (115 CV)	2.0i (130 CV)	2.0i 16 v	1.7 D
Motor	Delantero transversal 4 cilindros en línea				
Cilindrada	1.598 c.c.	1.998 c.c.	1.998 c.c.	1.998 c.c.	1.700 c.c.
Relación compresión	10 : 1	9,2 : 1	10 : 1	10,5 : 1	23 : 1
Potencia máxima (CV a r.p.m.)	82 a 5.400	115 a 5.400	130 a 5.600	157 a 6.000	57 a 4.600
Par máximo (m/seg. a r.p.m.)	13,3 a 2.600	17,3 a 2.600	18,3 a 4.600	20,7 a 4.800	10,7 a 2.400
Encendido	Electrónico				—
Alimentación	Carburador doble cuerpo	Inyección electrónica			Bomba de inyec. rotativa
Combustible	Gasolina Super				Gasoil
Suspensión delantera	Independiente tipo McPherson con barra estabilizadora				
Suspensión trasera	Brazos tirados unidos por eje torsional			Independiente con brazos oblicuos	Brazos tirados unidos por eje torsional
Dirección	Cremallera	Cremallera servoasistida			Cremallera
Sistema frenos	Hidráulicos, con doble circuito en diagonal				
Delantero	Disco	Disco ventilado			Disco
Trasero	Tambor	Disco			Tambor
Dimensiones largo × ancho × alto (m.)	4.43 (4,35 en la versión 2 volúmenes) × 1.69 × 1.40				
Peso en orden de marcha (kg.)	1.005 (2 volúm. 1.035)	1.125	1.125	1.175	1.070 (2 volúm. 1.100)

2. Identificación del vehículo

Las características del vehículo se recogen en las placas de identificación y del constructor, situadas en la travesía superior del frente. El número de chasis va troquelado en el piso, junto al asiento delantero derecho (véase fig. 1).



FIGURA 1.—Situación de las placas de identificación.

3. Elementos exteriores de materiales compuestos

El fabricante incorpora una serie de elementos realizados en materiales compuestos o de síntesis que contribuyen a la disminución del peso del vehículo, proporcionan un buen acabado estético, ausencia de corrosión, y son reparables siguiendo los procedimientos técnicos adecuados.

En la figura 2 se detallan aquellos elementos exteriores de plástico y su composición que incorpora el OPEL VECTRA.

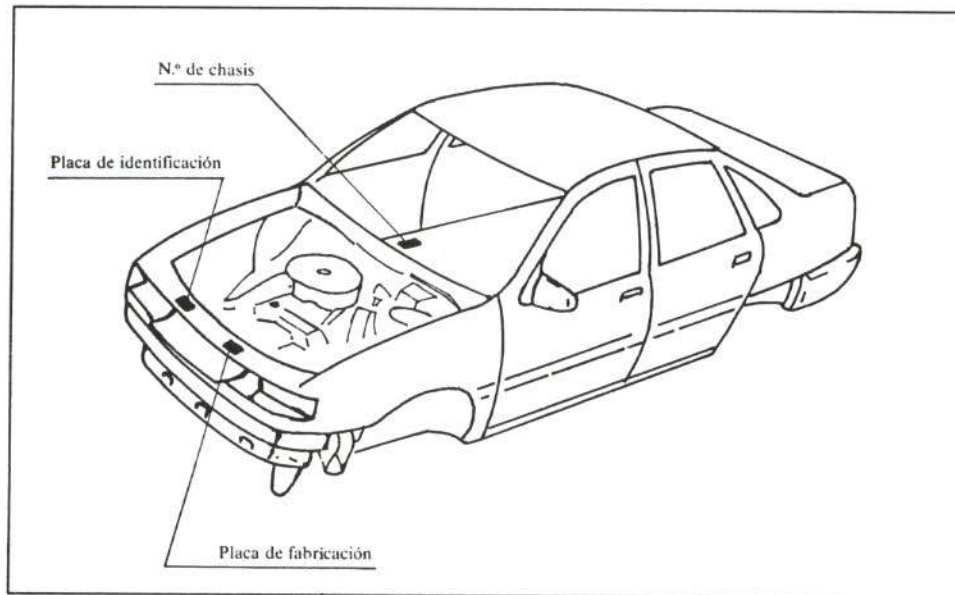

FIGURA 2.—Elementos exteriores de plástico.

4. Diagnóstico de daños en la carrocería del OPEL VECTRA

Para efectuar una comprobación rápida de los daños que han podido producirse en la carrocería del OPEL VECTRA, puede seguirse el método de verificación de daños recomendado por el fabricante, sin necesidad de montar el vehículo en bancada. Para ello se emplea una varilla de medición telescópica denominada MKM-642-A, que es un simple compás de varas con la que se toman diferentes medidas. La verificación puede realizarse con todos los elementos mecánicos montados.

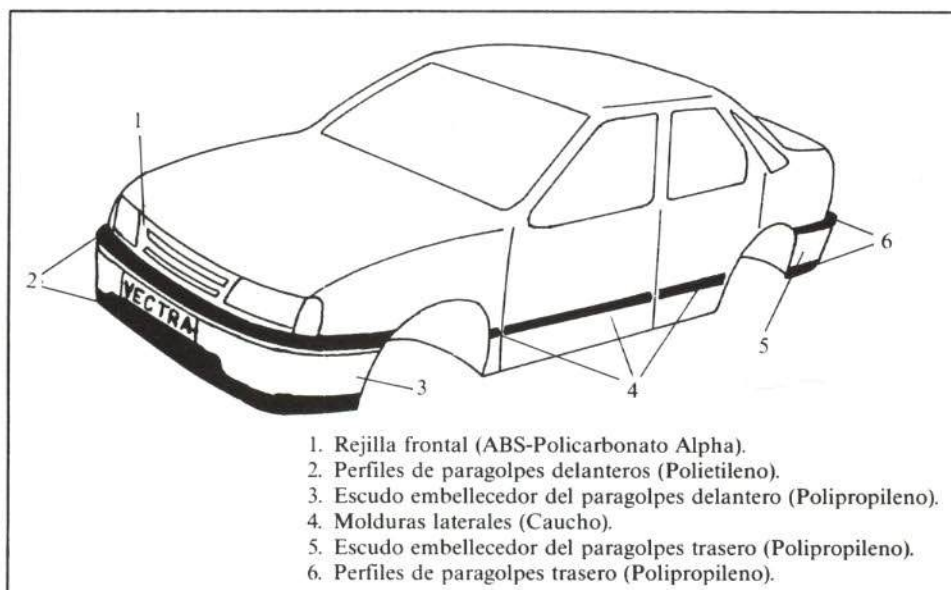

FIGURA 3

En la figura 3 puede observarse la comprobación y medición entre los dos largueros delanteros.

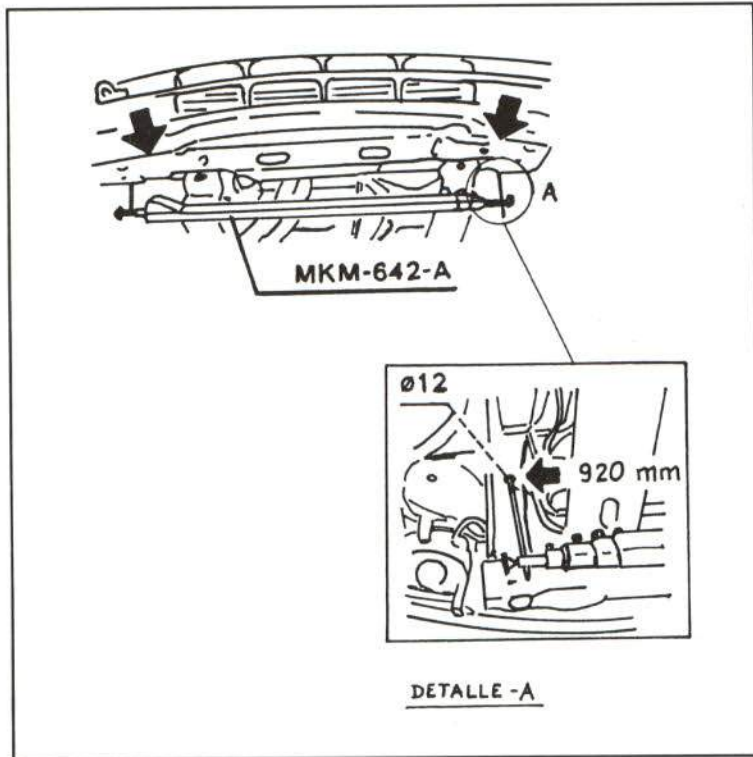

FIGURA 4

La comprobación de las medidas entre los dos largueros traseros y su distancia se aprecia en la figura 4.

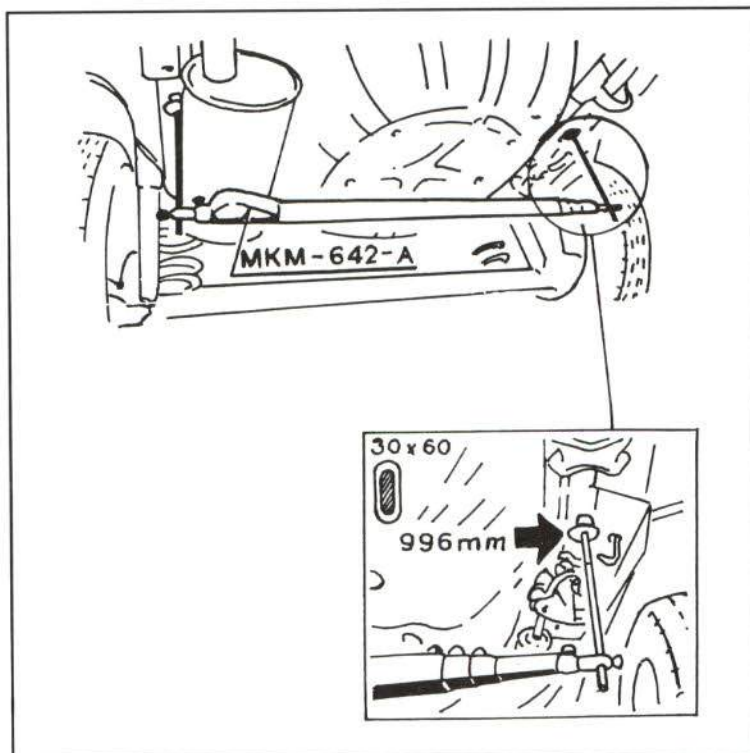

FIGURA 5

En la figura 5 se refleja la medida de verificación entre los dos soportes del eje trasero; la medición se realiza estando el taladro-soporte totalmente libre.

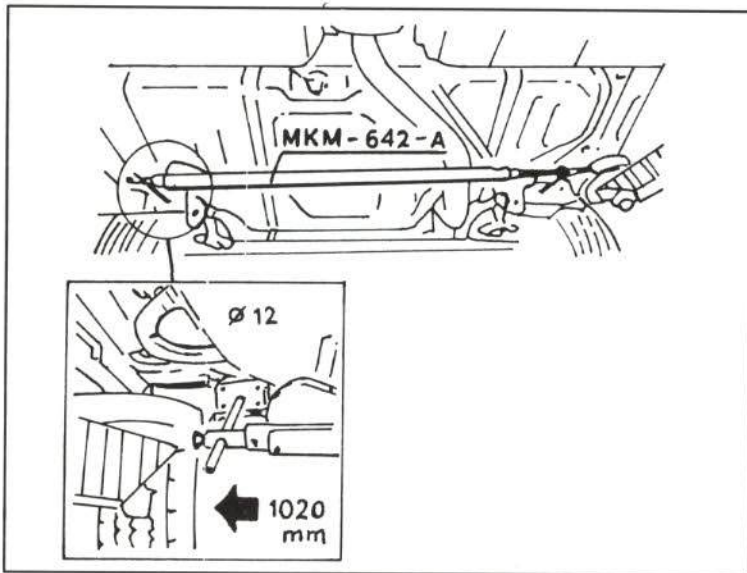

FIGURA 6

Puede observarse en la figura 6 la verificación en la diagonal de la parte baja del piso central del vehículo.

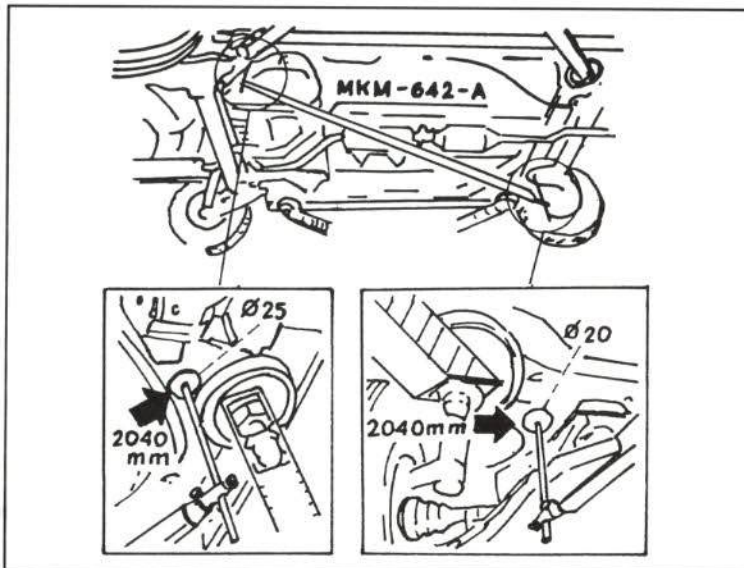

FIGURA 7

En la figura 7 se indica la medición realizada en la parte lateral de los bajos del vehículo.

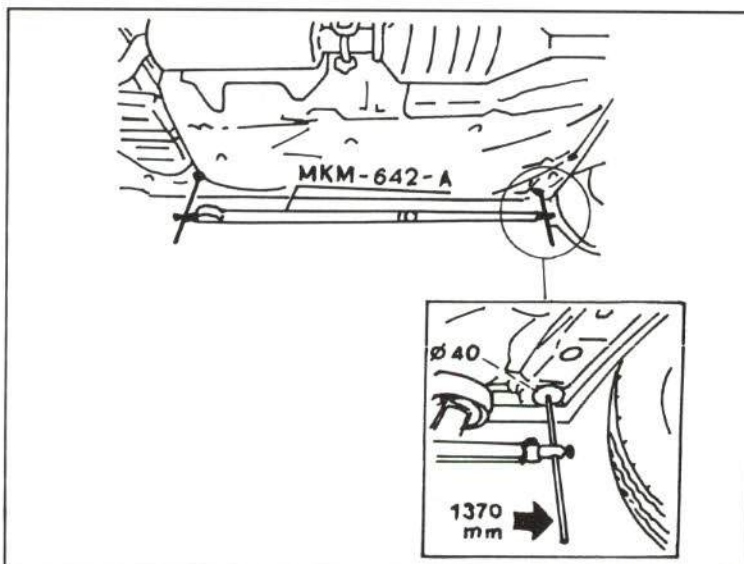