

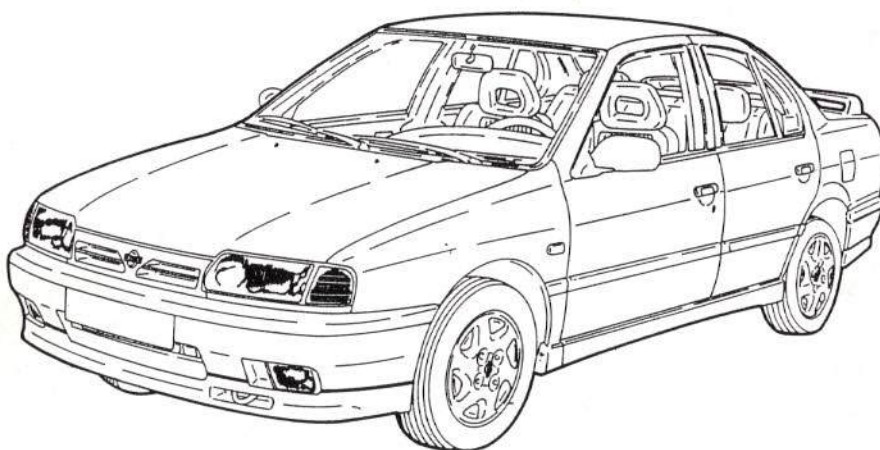

MANUAL DESCRIPTIVO
Y DE REPARABILIDAD

NISSAN PRIMERA



- DESCRIPCION BASICA
- ANALISIS DE REPARABILIDAD

CESVIMAP

MANUAL DESCRIPTIVO Y DE REPARABILIDAD

NISSAN PRIMERA



- DESCRIPCION BASICA
- ANALISIS DE REPARABILIDAD

CESVIMAP

© CESVIMAP, 1988
(Todos los derechos reservados)

Impreso en España
MIJAN, Artes Gráficas. Avila.
Depósito Legal: AV. 121-1986

SUMARIO

	<u>Páginas</u>
INTRODUCCION	5
1. DESCRIPCION BASICA	6
1.1 Características generales	6
1.2 Identificación del vehículo	6
1.3 Elementos exteriores de materiales compuestos	9
1.4 Elementos formados por aceros especiales (A.L.E.)	9
1.5 Dimensiones	10
1.6 Elementos de la carrocería que suministra el fabricante	11
1.7 Sustituciones parciales contempladas por el fabricante	14
2. REPARABILIDAD DE LA CARROCERIA	15
2.1 Parte delantera	15
2.1.1 Travesía superior	15
2.1.2 Chapa portafaros	18
2.1.3 Travesía inferior	19
2.1.4 Aleta delantera	20
2.1.5 Capó delantero	21
2.2 Parte central	22
2.2.1 Puerta delantera	22
2.2.2 Puerta trasera	25
2.2.3 Pilar delantero	27
2.2.4 Pilar central	28
2.2.5 Estribo	30
2.2.6 Techo	31
2.3 Parte trasera	33
2.3.1 Faldón trasero	33
2.3.2 Aleta trasera	35
2.3.3 Capó trasero	37

INTRODUCCION

El sector del automóvil se caracteriza por su dinamismo. Con relativa frecuencia, los fabricantes incorporan al mercado nuevos modelos, o bien introducen mejoras en los vehículos ya comercializados.

A través de la información facilitada por los medios habituales de difusión, los usuarios -en general- y los técnicos -en particular- tienen noticia de las principales características de funcionamiento, conducción, comportamiento activo, consumo y mantenimiento del vehículo. Pero, esta información no es suficiente para los profesionales del sector, especialmente para peritos tasadores y técnicos de reparación, que necesitan el conocimiento previo del detalle constructivo del vehículo y los condicionantes técnicos que intervienen en su reparabilidad.

La finalidad de los Manuales Descriptivos y de Reparabilidad de Vehículos publicados por CESVIMAP es proporcionar a ambos colectivos los datos que precisan para

efectuar con rigor su trabajo, en beneficio de los usuarios y del sector en general.

Estos documentos se centran especialmente en aspectos de carrocería y pintura y su contenido está orientado hacia el estudio de las características técnicas y la identificación de los nuevos modelos y materiales, así como a la descripción de cada uno de sus elementos y a la reparabilidad de la carrocería. En ellos se indica, además, la forma de suministro de los recambios y las sustituciones parciales contempladas por el fabricante.

Cada manual se dedica al estudio monográfico de un automóvil determinado, tras su análisis en el Taller Experimental de CESVIMAP.

Por último, queremos resaltar la importante colaboración prestada por los fabricantes de automóviles, que se hace patente en las donaciones y cesiones de vehículos para su análisis en nuestro Centro.



1. DESCRIPCION BASICA

El Nissan Primera es un vehículo de tipo medio-alto, con carrocería de tres volúmenes y versiones de cuatro y cinco puertas.

Su grupo motopropulsor se encuentra situado en su parte anterior, dispuesto transversalmente, siendo sus ruedas motrices las delanteras.

1.1. CARACTERISTICAS TECNICAS

• Motor

- *Posición:* delantero-transversal.

• Suspensión

- *Anterior:* independiente, con brazos superior e inferior y un tercer brazo extra, muelle helicoidal y amortiguador telescópico.

- *Posterior:* independiente, tipo McPherson, con muelle helicoidal, barras de articulación paralelas y amortiguador telescópico.

• Dirección

Tipo: cremallera asistida en todos los modelos.

• Frenos

- *Anteriores:* disco.

- *Posteriores:* disco y tambor en versiones 1.6 litros y diésel, ABS de serie en modelo GT y opcional en versiones 2 litros.

• Espesores de la chapa

Traviesa superior	0,8 mm
Chapa portafaros	0,7 mm
Traviesa inferior	1 mm
Aleta delantera	0,7 mm
Capó delantero	0,7 mm
Puerta trasera	0,7 mm
Panel de puerta trasera	0,7 mm
Pilar delantero	0,7 mm
Pilar central	0,7 mm
Estribo	0,7 mm
Techo	0,7 mm
Aleta trasera	0,7 mm
Faldón trasero	0,7 mm
Capa portapiños	0,7 mm
Capó/Portón trasero	0,7 mm

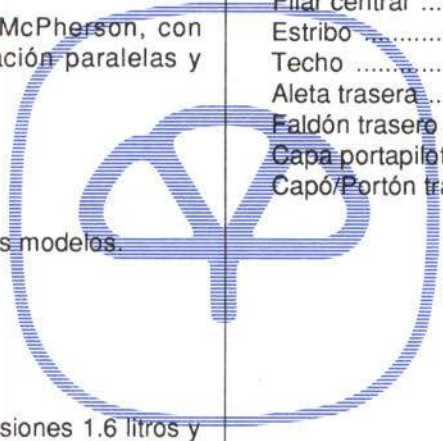

1.2. IDENTIFICACION DEL VEHICULO

Los datos para la identificación del vehículo se encuentran, debidamente codificados, en distintas placas situadas en el mismo.

La situación de estas placas se indica en la figura 1.



Figura 1.- Situación de las placas de identificación del vehículo



• El número de bastidor se encuentra troquelado en la chapa salpicadero del hueco motor. Consta de diecisiete caracteres alfanuméricos (números y letras), que indican distintas características del vehículo, como tipo, modelo, etc.

A continuación se detalla el significado de cada código.

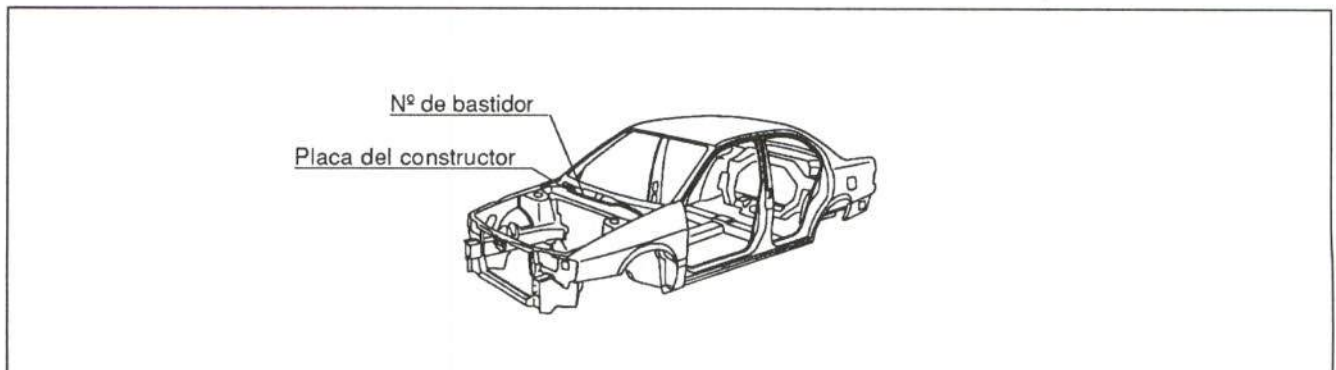
Nº de bastidor: SJNBCAP10UO143374

1	2	3	4	5	6	7	8	9	10	11	12	13	14	15	16	17
S	J	N	B	C	A	P	1	0	U	0	1	4	3	3	7	4

Nº de serie del vehículo

Cifra de relleno

U: Mercado europeo

Modelo

P10 = Primera

A = Tracción en dos ruedas

Motor - A: GA16DS o CD20

C: SR20DI o SR20DE

Variante del modelo:

B: 4 puertas

F: 5 puertas

Identificación mundial del constructor

SJN: Nissan Motor MF6 (UK)

JNI: Nissan



• La placa del constructor está situada en la chapa salpicadero motor y contiene los siguientes datos:

NISSAN MOTOR MFG. (UK) LTD.		1
B - 1589		2
NISSAN SJNBCAP10U014337 NISSAN		3
1665 Kg		4
3065 Kg		5
1 - 910 Kg		6
2 - 870 Kg		7
TYPE TYP MODEL	BCAP10 Colour.TRIM KH2 G Farbe.POLST	8
BBYALFFP1OIFA--9A5		9

11 10

1. Razón social del constructor
2. Nº de homologación del modelo
3. Nº de bastidor
4. Peso máximo autorizado
5. Peso máximo autorizado con remolque
6. Peso máximo autorizado sobre el eje delantero
7. Peso máximo autorizado sobre el eje trasero
8. Código del color de la carrocería
9. Código del color de la tapicería
10. Modelo del vehículo (según tabla A)
11. Tipo de vehículo (posiciones 4 a 9 del número de bastidor).

TABLA A

1	2	3	4	5	6	7	8	9	10	11	12	13
B	B	Y	A	L	F	F	P	1	0	I	F	A

Letra de relleno

Mercado de destino
 E: Reino Unido
 F: Sur de Europa
 G: Centro de Europa
 S: Norte de Europa

Alimentación del motor
 S: Carburador
 I: Inyección monopunto
 E: Inyección multipunto

Modelo:
 P10: Primera

Caja de cambios:
 F: 5 velocidades manual
 A: Cuatro velocidades automática

Versiones:
 B: L F: GS / SLX U: ZX / GT
 D: LS / LX G: GSX / SGX

Disposición del volante:
 L: Izquierda R: Derecha

Tracción:
 A: Dos ruedas

Motor:
 AY: GA/SG BY: SR20DI o SR20DE VC: CD20

Variante del modelo:
 B: Cuatro puertas

1.3. ELEMENTOS EXTERIORES DE MATERIALES COMPUESTOS

Los automóviles modernos incorporan un determinado número de piezas de plástico. Este material aporta buena resistencia, menor peso y ausencia de corrosión, siendo reparable mediante el empleo de técnicas y materiales apropiados, sin perder sus cualidades anteriores y ofreciendo un buen acabado estético.

En la figura 2 se detallan las piezas construidas con elementos plásticos susceptibles de rotura, que incorpora el Nissan Primera, así como su situación, indicando igualmente el material con el que se puede efectuar la reparación de cada una de ellas.



Figura 2.- Elementos exteriores de materiales compuestos

1.4. ELEMENTOS FORMADOS POR ACEROS ESPECIALES (A.L.E.)

Con el fin de disminuir el peso del Nissan Primera y aumentar su seguridad, el fabricante ha introducido una serie de piezas estructurales de alta resistencia, multiplicando las prestaciones mecánicas de las mismas en mayor grado que si estuvieran compuestas por aceros convencionales.

enderizado en caliente están rigurosamente prohibidos en este tipo de piezas. Solamente existe la posibilidad de enderezado en frío en pequeñas deformaciones; de otro modo, habrá que proceder a la sustitución de la pieza de acero especial dañada.

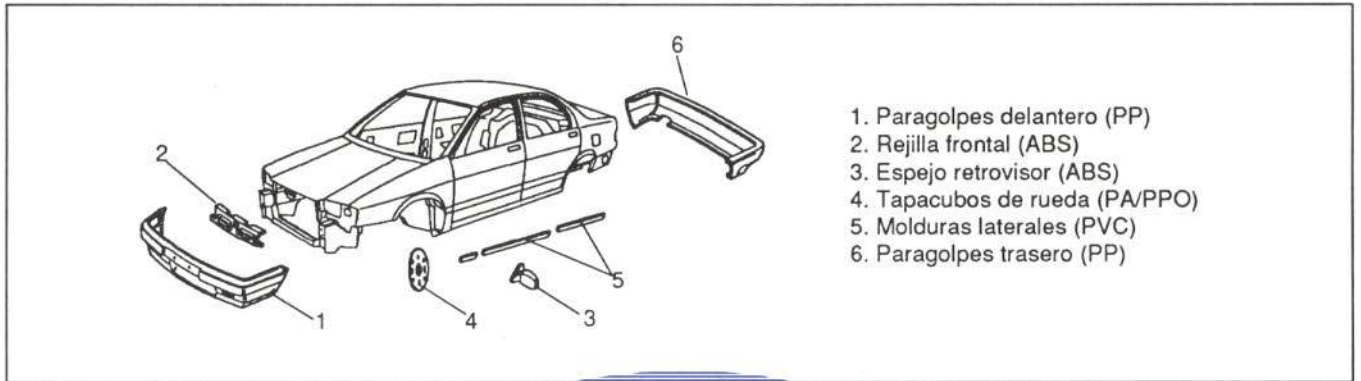
Es de suma importancia saber que la soldadura con soplete oxiacetilénico, la soldadura indirecta y el

Los elementos de acero especial del Nissan Primera son los mostrados en la figura 3.



Figura 3.- Elementos formados por aceros A.L.E.



1.5. DIMENSIONES

La verificación y control de las posibles deformaciones que afectan a la estructura del vehículo deben efectuarse en bancada, comprobando las cotas de un conjunto de puntos situados en la parte baja del monocasco.

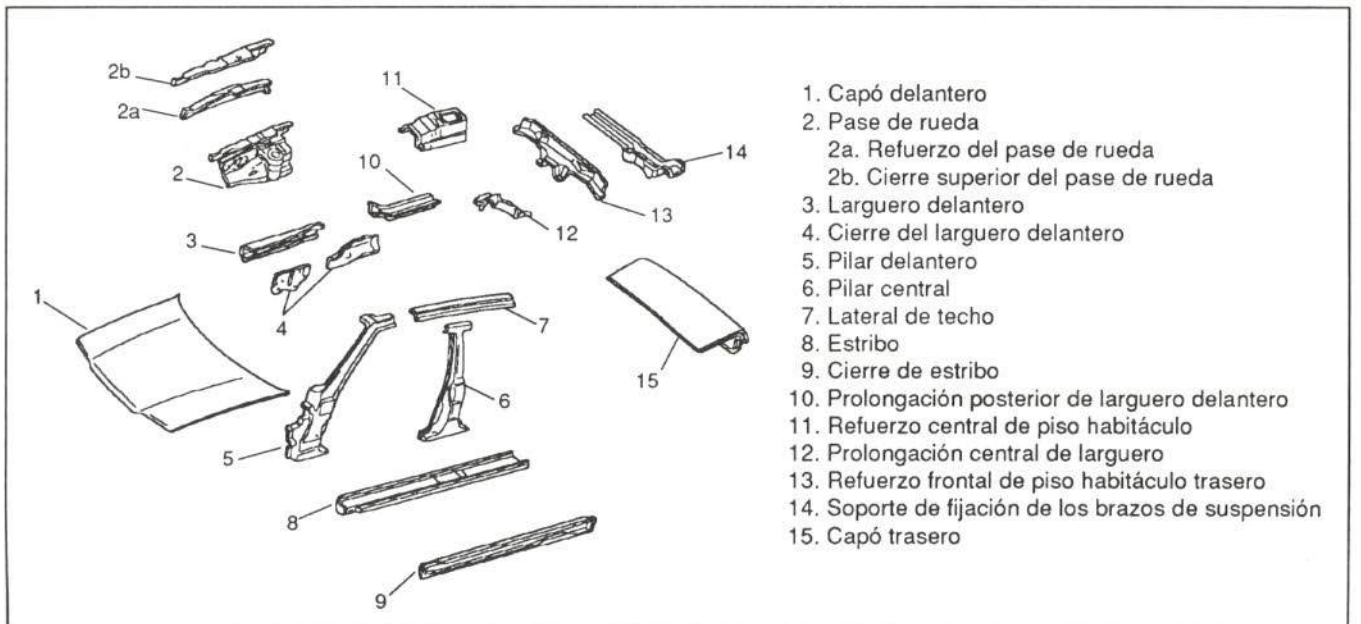
En la figura 4 se detallan, en planta y alzado, sus dimensiones más importantes.

En las figuras 5 y 6 se indican las medidas del habitáculo de pasajeros y de los huecos de puerta, respectivamente, de modo que sirvan de orientación sobre las dimensiones funcionales del vehículo.



Figura 4.- Dimensiones del vehículo



Figura 5.- Dimensiones del habitáculo

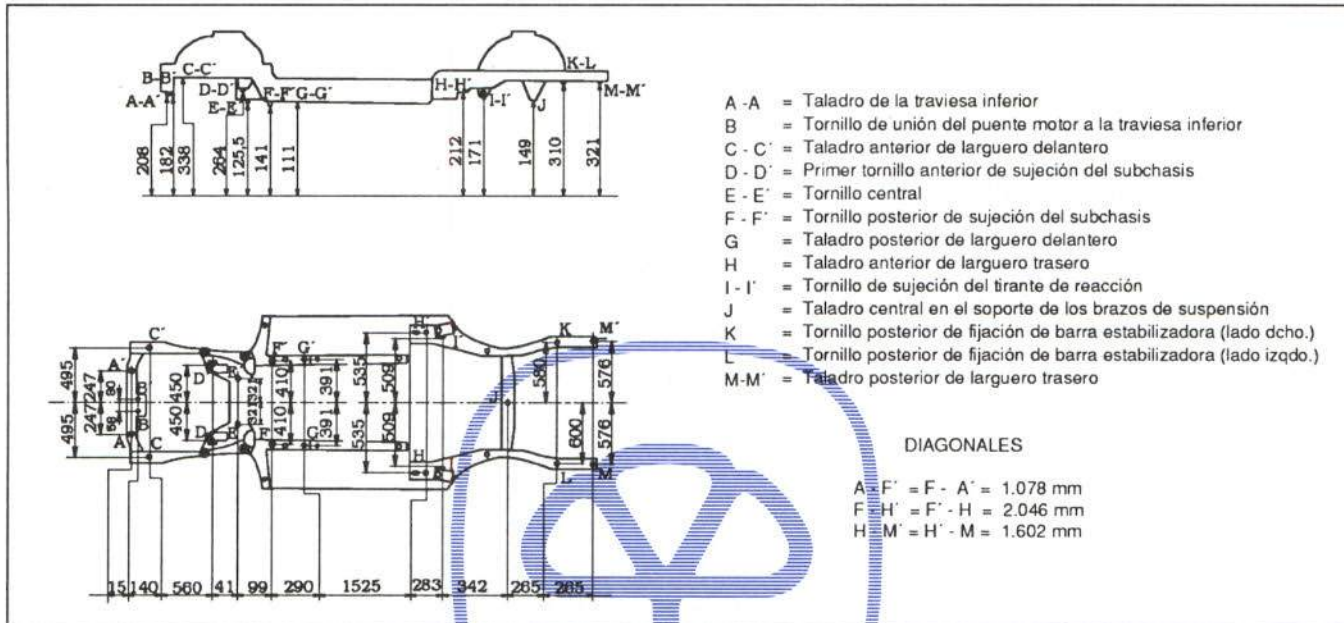

Figura 6.- Medidas de los huecos de puertas

1.6. ELEMENTOS DE LA CARROCERÍA QUE SUMINISTRA EL FABRICANTE

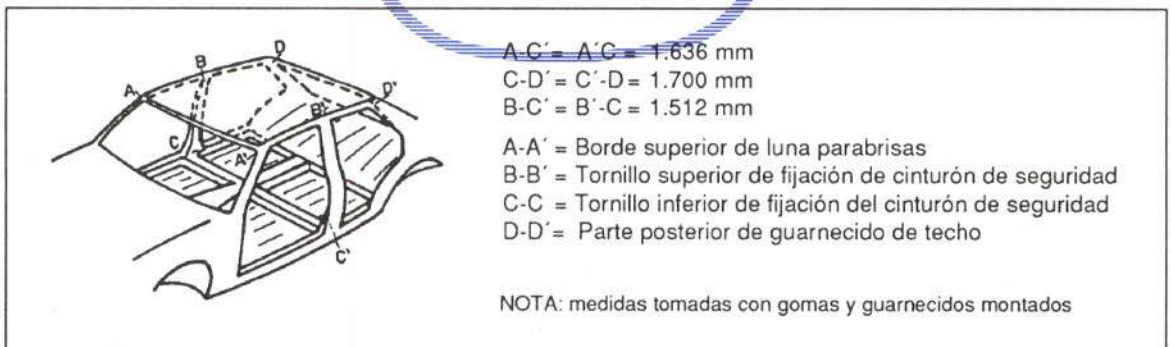
A continuación se relacionan las piezas y conjuntos de piezas que comercializa el fabricante para la reparación del Nissan Primera. Cada grupo de piezas se identifica con un número, y las piezas que forman parte de dicho grupo están identificadas, a su vez, con

el mismo número seguido de una letra.

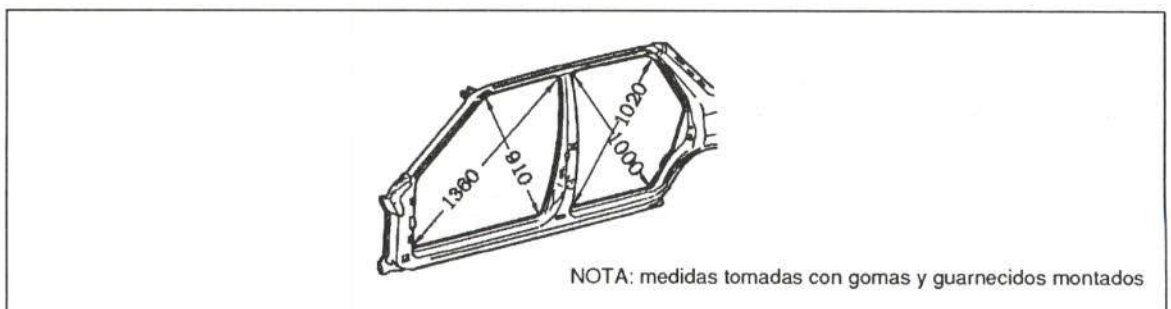
Hay que indicar la particularidad de que el fabricante no comercializa la carrocería del Nissan Primera.

- | | |
|--|--|
| 1. Capó delantero | 22. Pase de rueda completo |
| 2. Aleta delantera | 22a. Refuerzo del pase de rueda |
| 3. Bisagras del capó delantero | 22b. Cierre superior del pase de rueda |
| 4. Puerta delantera | 22b1. Parte anterior del cierre superior del |
| 4a. Panel de puerta delantera | pase de rueda. |
| 5. Bisagras de puerta delantera | 23. Larguero delantero |
| 6. Tirante de freno de puerta delantera | 23a. Cierre del larguero delantero |
| 7. Puerta trasera | 23a1. Parte delantera de cierre de larguero |
| 7a. Panel de puerta trasera | delantero. |
| 8. Bisagras de puerta trasera | 24. Gancho de remolque delantero |
| 9. Tirante de freno de puerta trasera | 25. Soporte de batería |
| 10. Pilar delantero | 26. Tramo medio anterior del larguero delantero |
| 11. Pilar central | 27. Chapa salpicadero motor |
| 12. Aleta trasera | 28. Chapa aireación de habitáculo |
| 13. Estribo | 28a. Refuerzo bisagra capó delantero |
| 14. Techo | 29. Refuerzo columna de dirección |
| 15. Lateral de techo | 30. Traviesa delantera de techo |
| 16. Capó trasero | 31. Cercha delantera de techo |
| 17. Bisagras capó trasero | 32. Cercha central de techo |
| 18. Vierteaguas de aleta | 33. Cercha trasera de techo |
| 19. Faldón trasero | 34. Traviesa trasera de techo |
| 20. Frente delantero completo | 35. Cierre del lateral de techo |
| 20a. Traviesa superior | 36. Refuerzo del pilar delantero |
| 20a1. Tercio lateral de la traviesa superior | 37. Refuerzo del pilar central |
| 20b. Chapa portafaros | 38. Tramo medio posterior del larguero delantero |
| 20c. Traviesa inferior | 39. Cierre de estribo |
| 21. Soporte central | 40. Piso habitáculo |



- 41. Refuerzo central del piso
- 42. Refuerzo túnel del piso
- 43. Travesía soporte asiento delantero
- 44. Piso habitáculo trasero
- 45. Travesía delantera piso maletero
- 46. Larguero trasero
 - 46a. Parte posterior del larguero trasero
- 47. Gancho de remolque trasero
- 48. Soporte de fijación de los brazos de suspensión trasera.
- 49. Piso maletero
- 50. Refuerzo lateral del piso maletero
- 51. Bandeja portaobjetos
- 52. Refuerzo de aleta trasera
 - 52a. Cierre del refuerzo de aleta trasera

- 53. Parte interior del pase de rueda trasero
- 54. Parte exterior del pase de rueda trasero
- 55. Parte posterior de larguero delantero
- 56. Soporte de asiento delantero

Variantes para la versión 5 puertas

- 57. Aleta trasera
- 58. Portón trasero
- 59. Faldón trasero
- 60. Bisagras del portón trasero
- 61. Refuerzo frontal del piso habitáculo trasero
- 62. Refuerzo aleta trasera
- 63. Parte interior del pase de rueda trasero
- 64. Parte exterior del pase de rueda trasero
- 65. Soporte de cinturón trasero

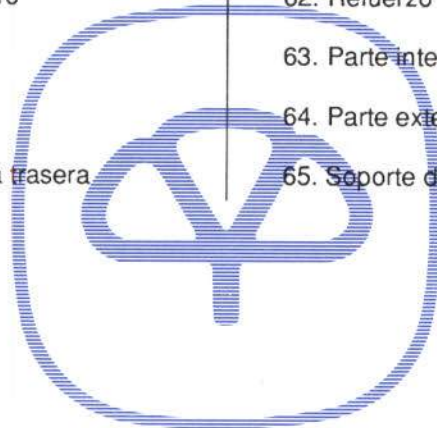



Figura 7a.- Despiece de la carrocería



Figura 7b.- Despiece de la versión cinco puertas

1.7. SECCIONES PARCIALES CONTEMPLADAS POR EL FABRICANTE

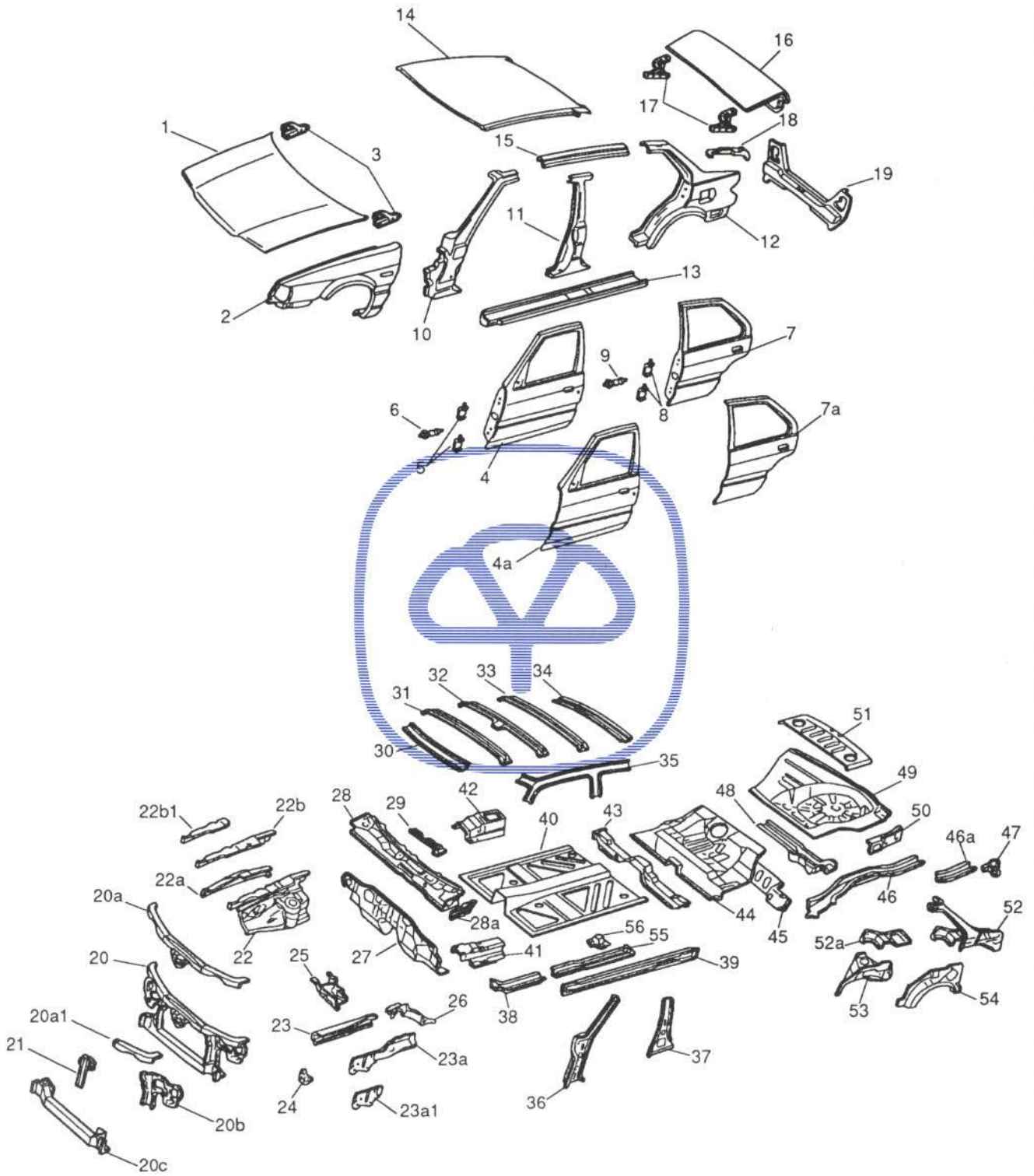
Para la reparación del Nissan Primera, el fabricante contempla la sustitución parcial de diversas piezas de la carrocería. De esta forma, se consigue un ahorro en el tiempo de la reparación así como un menor coste. Además, se evitan los daños en las zonas de la carrocería que no hubiesen resultado afectadas, tal y como ocurre en una sustitución.

En la figura 8 se detallan las secciones de ahorro que recomienda el fabricante y la zona aproximada por la que deben realizarse.

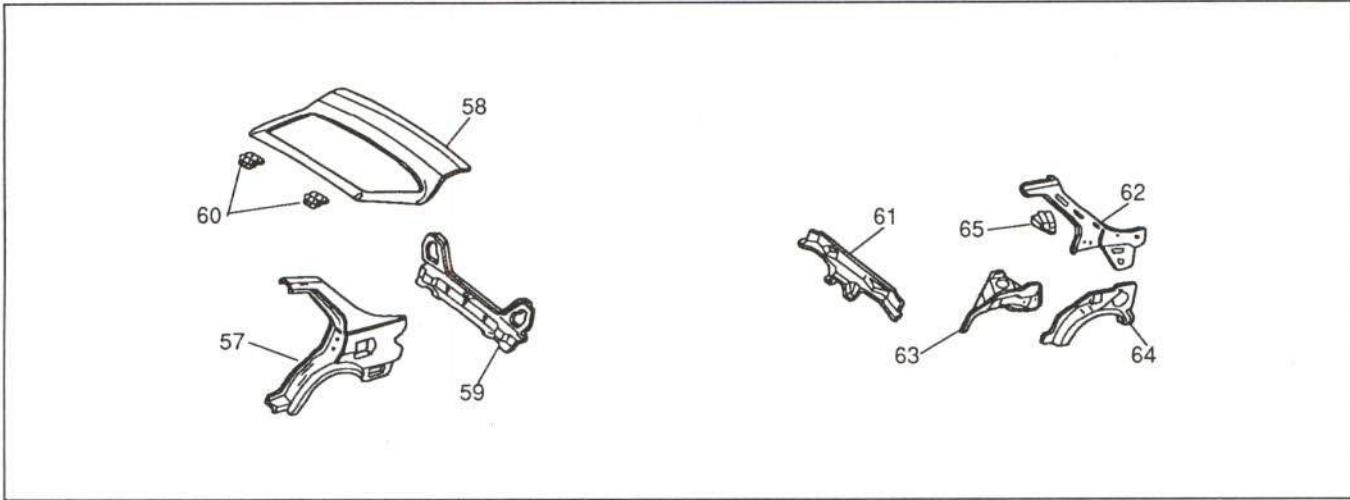

Figura 8.- Secciones parciales contempladas por el fabricante

2. REPARABILIDAD DE LA CARROCERÍA

En este apartado se describen los aspectos relacionados con la reparabilidad del Nissan Primera, analizándose principalmente la accesibilidad, la comer-

cialización del repuesto, su unión de los demás elementos y los desmontajes previos que han de efectuarse para su sustitución o reparación.

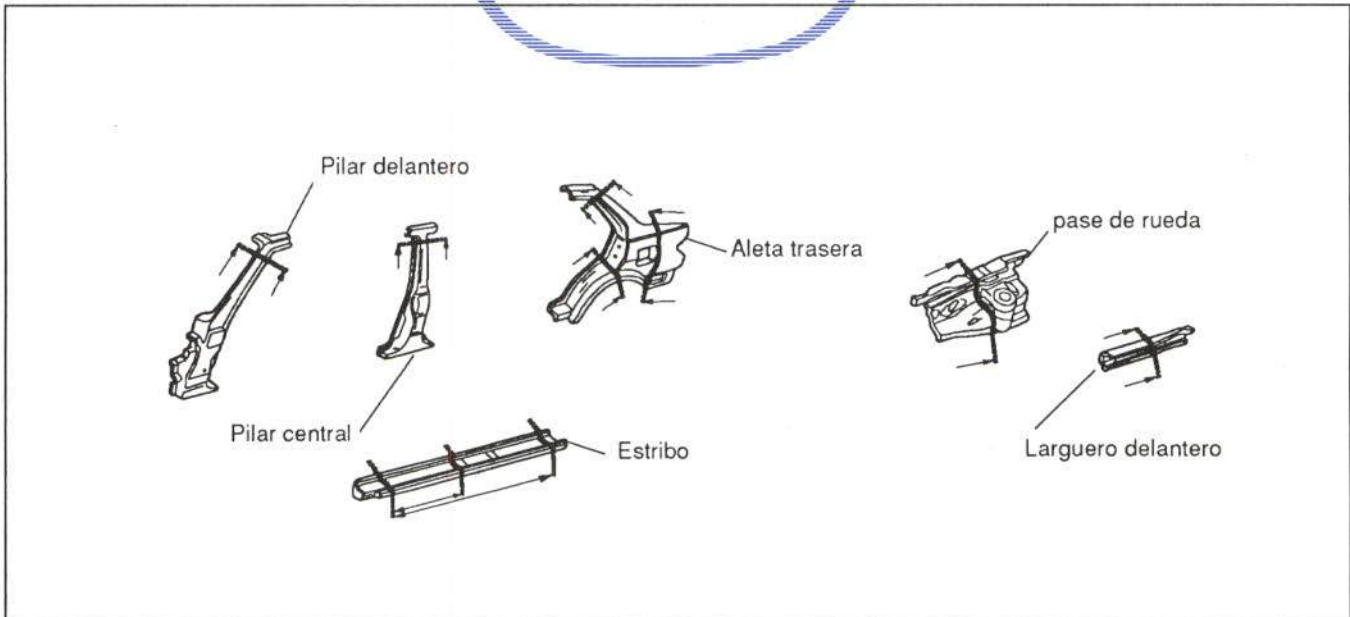
2.1. PARTE DELANTERA

Seguidamente se analizan los elementos de la parte delantera que, con mayor frecuencia, resultan afectados en una colisión frontal.



Figura 9.- Elementos de la parte delantera

2.1.1. Traviesa superior

COMERCIALIZACION

El fabricante la comercializa como pieza de recambio independiente, o formando parte del frente completo.

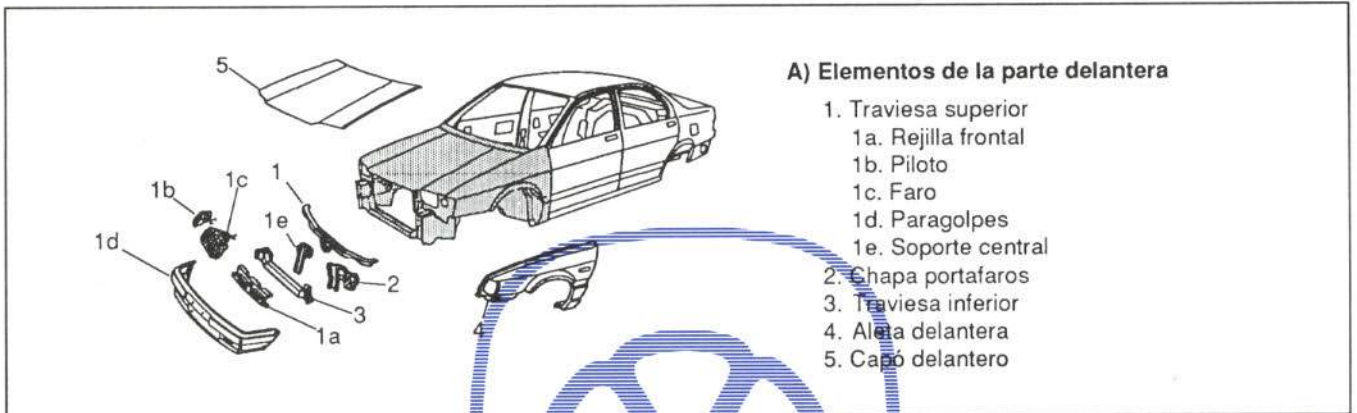
También tiene prevista la comercialización por separado de sus partes laterales así como del soporte central.



Figura 10.- Comercialización de la traviesa superior

UNION DE LA PIEZA

La traviesa superior va unida al resto de la carrocería mediante puntos de soldadura por resistencia. En la figura 11 se indica el número y distribución de dichos puntos.

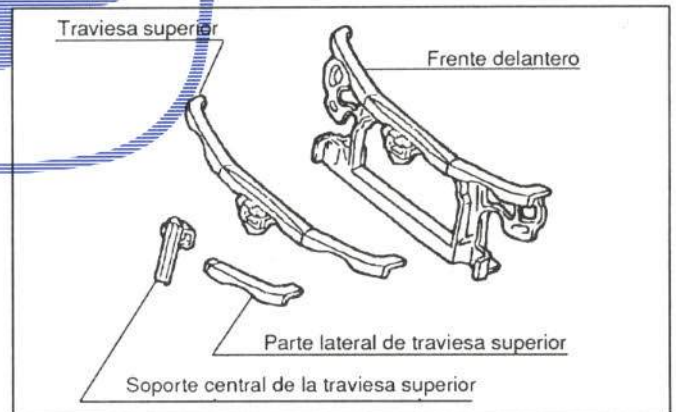

Figura 11.- Unión de la traviesa superior



ACCESIBILIDAD

En la figura 12 se muestra la accesibilidad de esta pieza, que presenta una estructura semiabierta, facilitando el acceso al reparador, a excepción de la zona reforzada para la cerradura y zonas laterales de unión a las chapas portafaros.

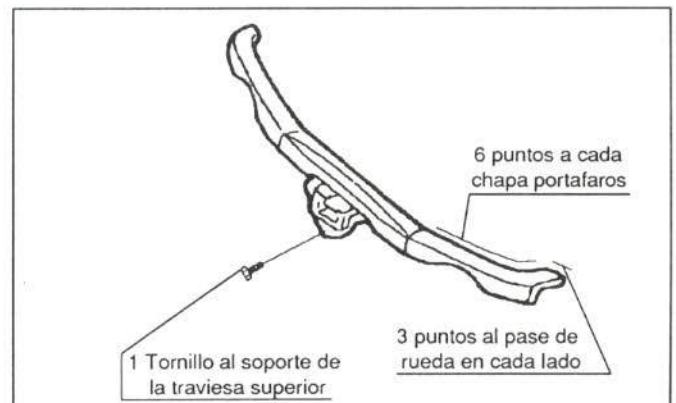

Figura 12.- Accesibilidad de la travesía superior

OPERACIONES PREVIAS PARA SU SUSTITUCION O REPARACION

Para la sustitución de la travesía superior deberán desmontarse previamente los siguientes elementos:

- Rejilla frontal

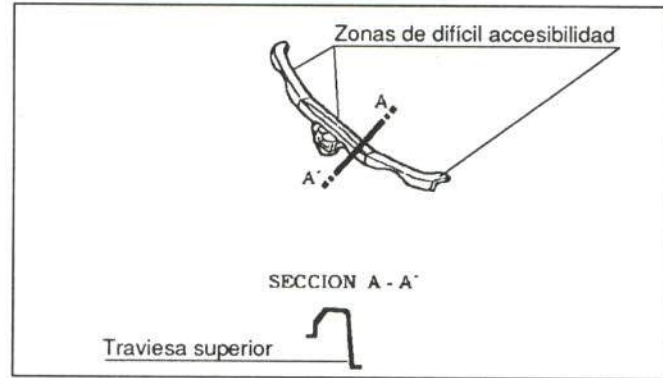
Su fijación se indica en la figura 13.

- Pilotos

Su fijación se muestra en la figura 14.

- Faros

Su fijación se muestra en la figura 14.

- Protectores de motor

Fijados por tres tornillos a la travesía inferior, uno al pase de rueda y otro al puente motor.

- Guardabarros de aleta (figura 15)

- Paragolpes delantero

Su unión se muestra en la figura 16.

El fabricante lo comercializa como pieza de recambio independiente, suministrando su alma metálica por separado, como se indica en la figura 17.

- Soporte central incluyendo bocinas

Fijado con tres tornillos, uno de ellos a la cerradura y los otros dos a la travesía superior e inferior, respectivamente, y dos clemas, una a cada bocina.

- Cerradura

Fijada por dos tornillos y su cable



Figura 13.- Fijación de la rejilla frontal



Figura 14.- Fijación del piloto

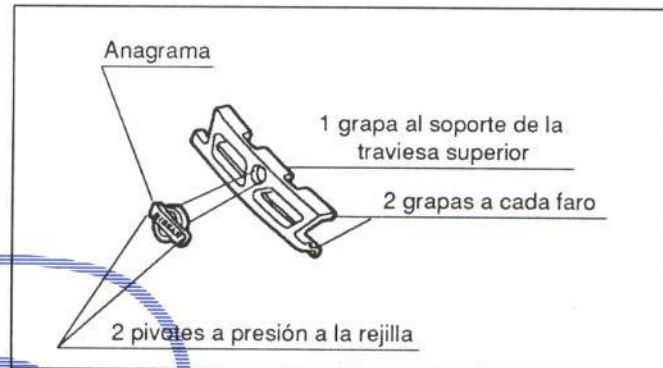

Figura 15.- Fijación del guardabarros de aleta

- Soportes superiores del radiador motor
Fijados con un tornillo cada uno.
- Retirar radiadores (figura 18)
- Tacos de regulación de altura del capó
Roscados a la traviesa.
- Desmontar las aletas (figura 19)
- Toma de entrada de aire
Fijada por dos tornillos y una grapa.
- Depósito de agua limpiaparabrisas
Fijado por tres tornillos y dos clemas.
- Retirar instalación eléctrica

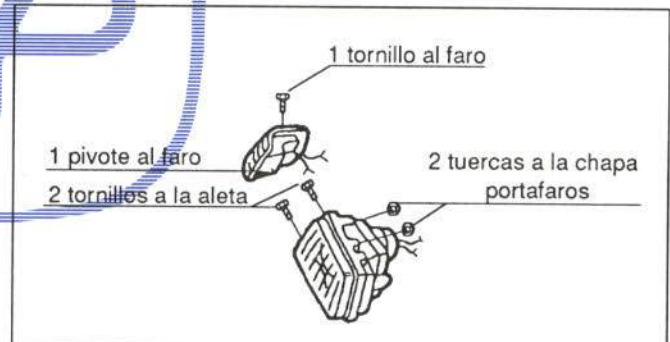
En caso de proceder a la reparación del frente superior, deberán desmontarse unos u otros de los elementos anteriormente mencionados, en función de la mangitud y localización del daño.

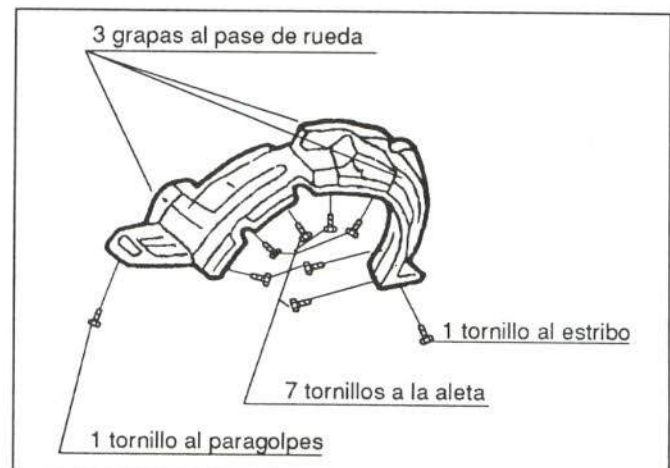

Figura 16.- Unión del paragolpes delantero



Figura 17.- Comercialización del paragolpes delantero

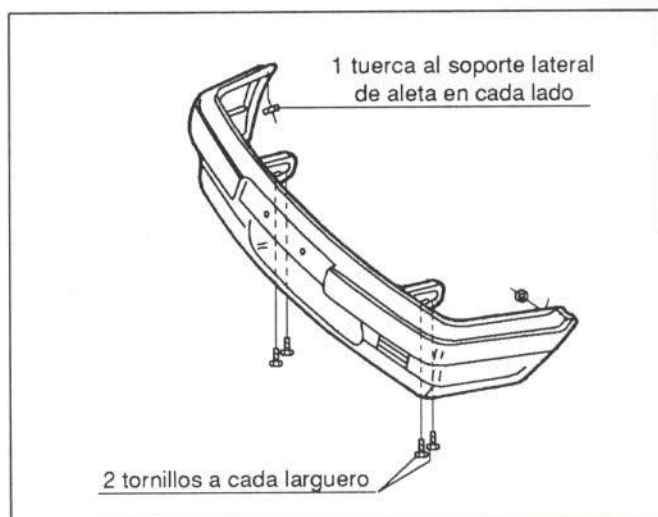

Figura 18.- Fijación del radiador

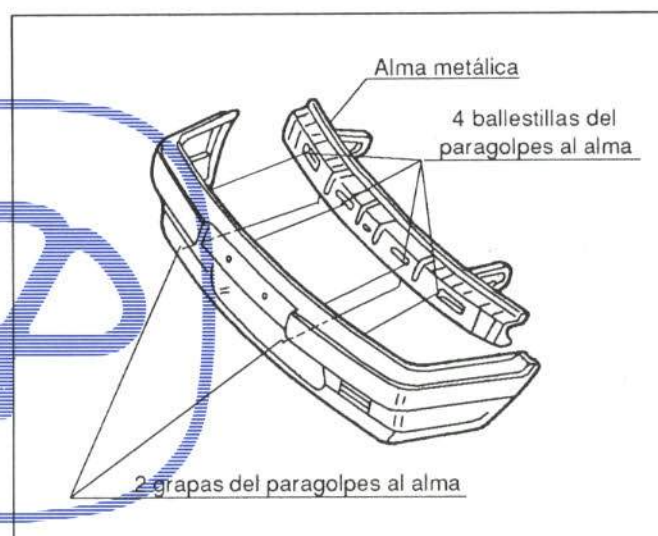

2.1.2. Chapa portafaros

COMERCIALIZACION

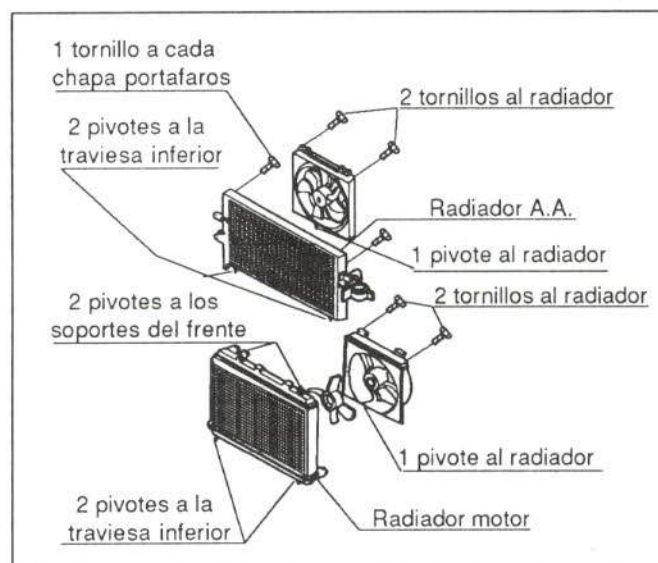
El fabricante la comercializa como pieza de recambio independiente o formando parte del frente completo (figura 20).

UNION DE LA PIEZA

La unión de la chapa portafaros al resto de la carrocería se realiza mediante puntos de soldadura por resistencia, con la disposición indicada en la figura 21.



Figura 19.- Fijación de la aleta

ACCESIBILIDAD

Presenta una buena accesibilidad, debido a su configuración abierta, aunque su parte posterior está muy recargada con la instalación eléctrica y la toma de entrada de aire en la zona izquierda.

OPERACIONES PREVIAS PARA SU SUSTITUCION O REPARACION

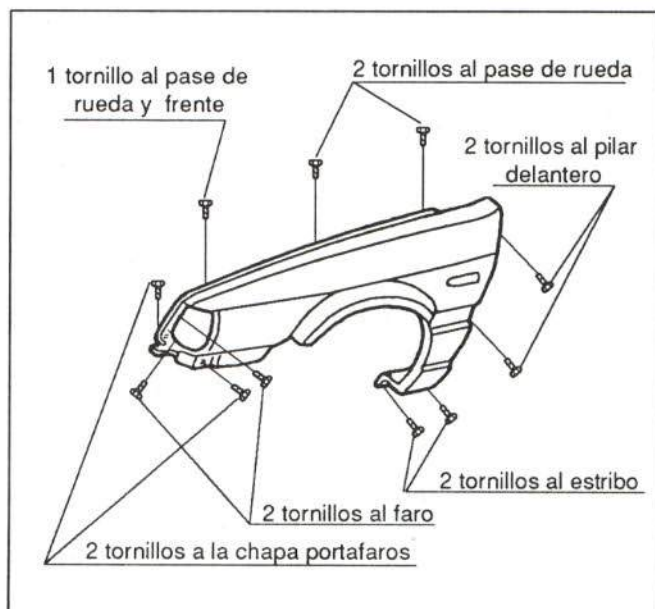
Para proceder a la sustitución de la chapa portafaros, deberán desmontarse previamente los siguientes elementos:

- Piloto (figura 14)
- Faro (figura 14)
- Rejilla frontal (figura 13)
- Protectores de motor (apartado 2.1.1)
- Guardabarros de aleta (figura 15)
- Paragolpes (figura 16)
- Aleta (figura 19)
- Toma de aire (lado izquierdo)
- Retirar radiadores (figura 18)



Figura 20.- Comercialización de la chapa portafaros



Figura 21.- Unión de la chapa portafaros

- Tacos de regulación de altura
- Roscados a la travesía superior
- Depósito de agua del limpiaparabrisas (lado derecho) (apartado 2.1.1).
- Retirar instalación eléctrica

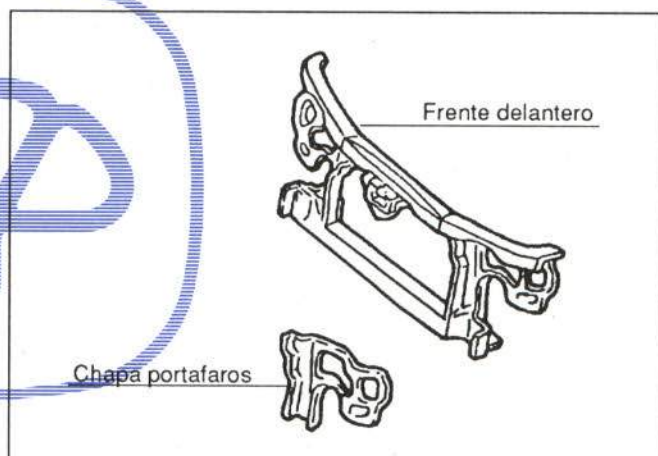
2.1.3. Travesía inferior

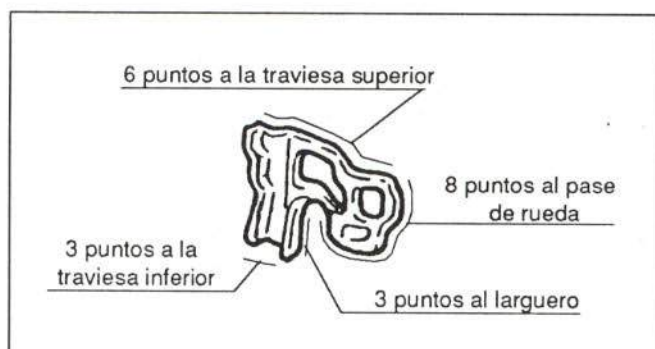

Figura 22.- Comercialización de la travesía inferior

COMERCIALIZACION

El fabricante la comercializa bien como pieza de recambio independiente, incluyéndose su cierre, o bien formando parte del frente completo.

UNION DE LA PIEZA

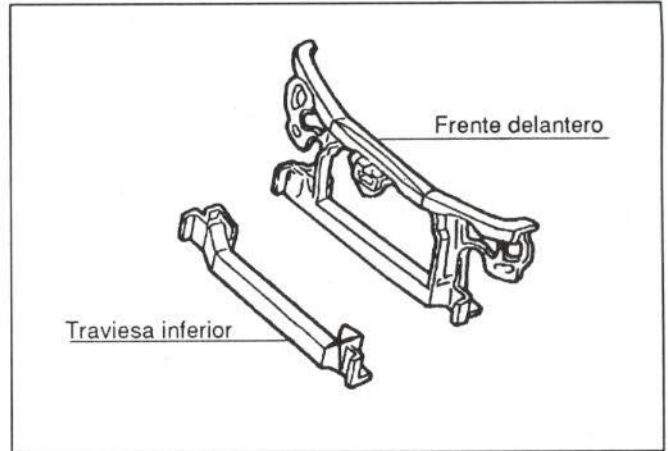
Está unida al resto de la carrocería mediante puntos de soldadura por resistencia; en la figura 23 se indica su disposición.



Figura 23.- Unión de la travesía inferior

ACCESIBILIDAD

Presenta una difícil accesibilidad, pues su construcción es completamente cerrada (figura 24).

OPERACIONES PREVIAS PARA SU SUSTITUCION O REPARACION

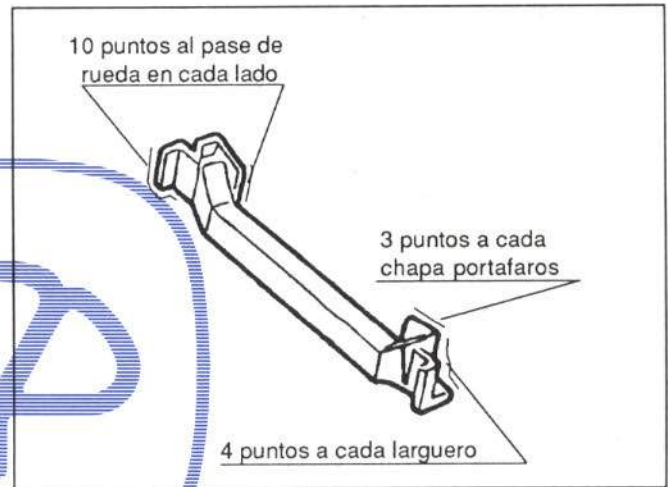
Para proceder a la sustitución de la travesía inferior, se desmontarán previamente los siguientes elementos:

- Rejilla frontal (figura 13)
- Pilotos y faros (figura 14)
- Protectores de motor (apartado 2.1.1.)
- Paragolpes (figura 16)
- Toma de aire (apartado 2.1.1)
- Radiadores (figura 18)
- Depósito de agua del limpiaparabrisas (apartado 2.1.1).



Figura 24.- Accesibilidad de la travesía inferior



- Retirar la tubería del líquido de la servodirección

Fijada por un tornillo al soporte y otro a la chapa portafaros derecha.

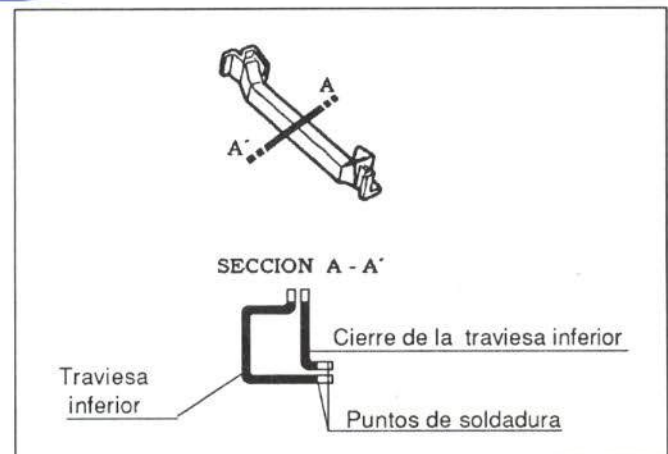
- Ganchos de remolque

Fijados con tres tornillos.

- Retirar puente motor

En caso de proceder a la reparación de la traviesa inferior, se desmontarán unos u otros de los elementos anteriormente mencionados, dependiendo de la magnitud y localización del daño.

2.1.4. Aleta delantera

COMERCIALIZACION

El fabricante la comercializa como pieza de recambio independiente.

UNION DE LA PIEZA

Se encuentra atornillada al resto de la carrocería, como se indica en la figura 19.



ACCESIBILIDAD

Presenta buena accesibilidad en toda su superficie.

OPERACIONES PREVIAS PARA SU SUSTITUCION O REPARACION

Para proceder a la sustitución de la aleta delantera, deberán desmontarse los siguientes elementos:

- Piloto (figura 14)
- Retirar goma vierteaguas del pilar

Encajada a presión.

- Moldura de aleta

Pegada.





- Piloto lateral de aleta

Fijado por dos ballestillas y una clema.



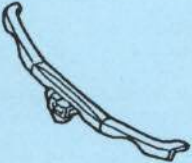

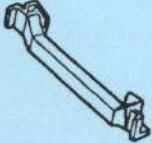
- Guardabarros de aleta (figura 15)
- Paragolpes (figura 16)

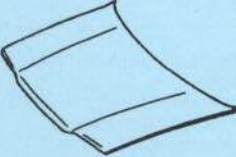
Para proceder a la reparación de la aleta delantera, se desmontarán unos u otros de los elementos anteriormente citados, en función de la magnitud y localización del daño.

FICHA PRONTUARIO PARA PERITOS TASADORES Y REPARADORES





Componente	Montaje	Espesor	Accesibilidad en reparación	Desmontajes previos
TRAVIESA SUPERIOR 	Soldada: - 6 puntos a cada chapa portafaros. - 3 puntos al pase de rueda en cada lado. - 1 tornillo al soporte central de la travesía superior. • Rejilla frontal	0,8 mm	BUENA	<ul style="list-style-type: none"> • Pilotos delanteros • Faros • Protectores de motor • Guardabarros de aleta • Paragolpes delantero • Soporte central y bocinas • Cerradura • Soportes superiores de radiador motor. • Retirar radiadores • Tacos de regulación de altura de capó. • Desmontar aletas • Toma de entrada de aire • Depósito de agua del limpiaparabrisas. • Retirar instalación eléctrica
CHAPA PORTAFAROS 	Soldada: - 6 puntos a la travesía superior - 8 puntos al pase de rueda - 3 puntos al larguero - 3 puntos a la travesía inferior	0,7 mm	BUENA	<ul style="list-style-type: none"> • Piloto delantero • Faro • Rejilla frontal • Protectores de motor • Guardabarros de aleta • Paragolpes • Aleta • Toma de aire (lado izquierdo) • Retirar radiadores • Tacos de regulación de altura • Depósito de agua del limpiaparabrisas (lado derecho). • Retirar instalación eléctrica
TRAVIESA INFERIOR 	Soldada: - 10 puntos a cada pase de rueda en cada lado. - 3 puntos a cada chapa portafaros. - 4 puntos a cada larguero	1 mm	DIFÍCIL (Configuración cerrada)	<ul style="list-style-type: none"> • Rejilla frontal • Pilotos delanteros • Faros • Protectores de motor • Paragolpes • Toma de aire • Radiadores • Depósito de agua del limpiaparabrisas. • Retirar tubería del líquido de la servodirección. • Ganchos de remolque • Retirar puente motor
ALETA DELANTERA 	Atornillada: - 1 tornillo al pase de rueda y frente. - 2 tornillos al pase de rueda - 2 tornillos al pilar delantero - 2 tornillos al estribo - 2 tornillos al faro - 2 tornillos a la chapa portafaros	0,7 mm	BUENA	<ul style="list-style-type: none"> • Piloto • Goma de estanqueidad • Moldura de aleta • Piloto lateral de aleta • Guardabarros de aleta • Paragolpes
CAPO DELANTERO 	Atornillado: - 2 tornillos a cada bisagra	0,7 mm	NORMAL	<ul style="list-style-type: none"> • Difusores de agua • Tuberías de agua • Goma delantera de ajuste • Goma trasera de ajuste • Tacos de apoyo • Resbalón de cerradura
PUERTA DELANTERA	Atornillada: - 2 tornillos a cada bisagra. - 2 tornillos al tirante de freno			<ul style="list-style-type: none"> • Mando accionamiento del elevallunas. • Embellecedor de abridor interior • Asidero • Guarnecido • Circuito del elevallunas • Soporte sujeción guarnecido • Altavoz



Componente	Montaje	Espesor	Accesibilidad en reparación	Desmontajes previos
PUERTA DELANTERA (Continuación) 		0,7 mm	NORMAL	<ul style="list-style-type: none">• Impermeabilizante• Embellecedor interior de espejo retrovisor.• Espejo retrovisor• Cejillas• Luna móvil• Guías de luna• Elevalunas• Conjunto cerradura-abridor interior• Manilla apertura exterior• Cilindro de llave• Embellecedor exterior del marco de luna.• Instalación eléctrica• Moldura exterior• Goma contorno de puerta• Tirante de freno
PUERTA TRASERA 	Atornillada: <ul style="list-style-type: none">- 2 tornillos a cada bisagra.- 2 tornillos al tirante de freno	0,7 mm	NORMAL	<ul style="list-style-type: none">• Embellecedor mando interior de apertura .• Guarnecido• Soporte fijación del guarnecido• Impermeabilizante• Conjunto cerradura-abridor interior• Mando exterior de apertura• Guía de luna• Luneta fija• Luna móvil• Cejillas de luna• Cajetines de luna• Elevalunas• Instalación eléctrica• Embellecedor exterior del marco de luna.• Moldura exterior• Goma contorno de puerta• Tirante de freno
PILAR DELANTERO 	Soldado: <ul style="list-style-type: none">- Soldadura MIG- 6 puntos al cierre del lateral- 33 puntos al cierre de pilar- 5 puntos a la chapa salpicadero- 8 puntos MIG al refuerzo del pase de rueda.- 12 puntos al pase de rueda- 5 puntos al estribo- 5 puntos MIG al estribo	0,7 mm	DIFÍCIL (Configuración cerrada)	<ul style="list-style-type: none">• Moldura anterior de entrada• Guarnecido inferior de pilar• Goma contorno marco de puerta• Guarnecido superior de pilar• Goma de estanqueidad• Embellecedor y soporte de marco de luna.• Paragolpes• Guardabarros• Aletas• Puerta delantera• Brazos del limpiaparabrisas• Rejilla de aireación• Tablero de instrumentos• Viseras parasol• Guarnecido de techo• Luna parabrisas• Desplazar asiento delantero• Retirar moqueta de piso• Retirar instalación eléctrica
PILAR CENTRAL 	Soldado: <ul style="list-style-type: none">- Soldadura MIG al lateral- 48 puntos al cierre- 13 puntos al estribo- 4 puntos MIG al estribo	0,7 mm	DIFÍCIL (Configuración cerrada)	<ul style="list-style-type: none">• Molduras de entrada anterior y posterior.• Gomas contorno marco de puertas• Guarnecido inferior de pilar• Guarnecido superior de pilar• Cinturón de seguridad• Resbalón de cerradura de puerta delantera.• Puerta trasera• Interruptor de luz interior• Retirar guarnecido de techo• Goma de estanqueidad• Retirar asiento delantero• Tapa registro de instalación• Retirar instalación eléctrica



NISSAN PRIMERA

Componente	Montaje	Espesor	Accesibilidad en reparación	Desmontajes previos
ESTRIBO 	Soldado: <ul style="list-style-type: none"> - 17 puntos al cierre - 4 puntos MIG al pilar central - 13 puntos al pilar central - 3 puntos al cierre y aleta trasera - 4 puntos MIG a la aleta trasera - 4 puntos al pase de rueda - 43 puntos al cierre de estribo y piso. - 5 puntos al pilar delantero 	0,7 mm	DIFÍCIL (Configuración cerrada)	<ul style="list-style-type: none"> - 5 puntos MIG al pilar delantero • Molduras de entrada anterior y posterior. • Interruptor de luz interior • Guarnecido inferior de pilar delantero. • Asiento trasero • Prolongación lateral de respaldo • Asiento delantero • Retirar instalación eléctrica • Retirar moqueta piso habitáculo • Puerta delantera • Puerta trasera • Aleta delantera • Paragolpes • Rueda trasera
TECHO 	Soldado: <ul style="list-style-type: none"> - 12 puntos a la travesía delantera - 5 puntos a cada pilar delantero - 5 puntos a cada cierre de pilar delantero. - 12 puntos a cada lateral - 4 puntos a cada aleta trasera - 3 puntos a cada refuerzo de custodia. - 16 puntos a travesía trasera 	0,7 mm	BUENA	<ul style="list-style-type: none"> • Gomas contorno marco de puertas • Viseras parasol • Plafón delantero • Guarnecido superior de pilar delantero. • Guarnecido superior de pilar central. • Asideros • Abatir respaldo de asiento trasero • Bandeja portaobjetos • Guarnecido de custodia • Plafón central • Guarnecido de techo • Insonorizante de techo • Gomas de estanqueidad • Embellecedor lateral de luna parabrisas. • Brazos de limpiaparabrisas • Rejilla de aireación • Luna parabrisas • Luneta térmica
FALDON TRASERO 	Soldado: <ul style="list-style-type: none"> - 2 puntos a cada vierteaguas de aleta. - 10 puntos a cada aleta trasera - Cordón de latón a cada aleta trasera. - 3 puntos a cada larguero - 22 puntos al piso maletero 	0,7 mm	NORMAL (Dependiendo de las zonas)	<ul style="list-style-type: none"> • Goma contorno maletero • Embellecedor superior de faldón • Guarnecido de faldón • Moqueta de piso maletero • Guarnecidos de maletero • Rueda de repuesto • Pilotos traseros • Cerradura • Retirar instalación eléctrica • Paragolpes trasero • Gancho de remolque izquierdo
ALETA TRASERA 	Soldada: <ul style="list-style-type: none"> - Soldadura MIG - 15 puntos al refuerzo de aleta - 5 puntos a la chapa portaobjetos - 13 puntos al vierteaguas - 10 puntos al faldón - Cordón de latón al faldón - 8 puntos al refuerzo lateral de piso maletero. - 32 puntos al pase de rueda - 4 puntos al refuerzo de estribo - 5 puntos al estribo - 4 puntos MIG al estribo 	0,7 mm	DIFÍCIL (Exceptuando parte trasera)	<ul style="list-style-type: none"> • Goma contorno de puerta • Asiento trasero • Abatir respaldo • Prolongación de respaldo • Bandeja portaobjetos • Goma de estanqueidad • Moldura posterior de entrada • Resbalón de cerradura de entrada • Interruptor de luz interior • Luneta térmica • Retirar instalación eléctrica • Guarnecidos de maletero • Capó trasero • Embellecedor superior de faldón • Piloto trasero • Tapa depósito combustible (lado izquierdo). • Boca llenado combustible (lado izquierdo). • Soporte sujeción gato elevador (lado derecho). • Antena (lado derecho) • Paragolpes • Rejilla de aireación • Guardabarros de aleta • Moldura de aleta

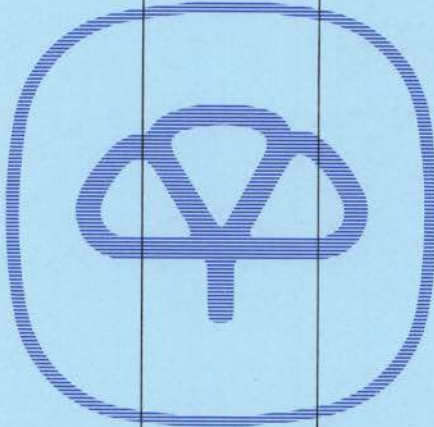

NISSAN PRIMERA

Componente	Montaje	Espesor	Accesibilidad en reparación	Desmontajes previos
<p>CAPO TRASERO</p> 	<p>Atornillado: - Dos tornillos a cada bisagra</p>	<p>0,7 mm</p>	<p>DIFICIL (Huecos demasiado pequeños)</p>	<ul style="list-style-type: none">• Guarnecido de capó• Tacos de regulación de altura• Tacos de apoyo• Cerradura• Cilindro de llave• Pilotos de matrícula• Instalación eléctrica• Anagramas• Elevadores de capó• Pilotos antiniebla y marcha atrás
				

2.1.5. Capó delantero

COMERCIALIZACION

Se comercializa como pieza de recambio independiente, suministrándose por separado sus bisagras y elementos de cierre.

UNION DE LA PIEZA

Va fijado por dos tornillos a cada bisagra, y éstas, a su vez, por otros dos tornillos a cada pase de rueda.

ACCESIBILIDAD

En la figura 25 se muestran los huecos de accesibilidad del capó.



Figura 25.- Accesibilidad del capó delantero

OPERACIONES PREVIAS PARA SU SUSTITUCION O REPARACION

Para proceder a la sustitución del capó delantero se desmontarán previamente los elementos siguientes:

- Difusores de agua
Encajados a presión.
- Tuberías de los difusores
Fijadas con cuatro grapas.
- Goma delantera de ajuste
Fijada por dieciseis grapas.
- Goma trasera de ajuste
Fijada por nueve grapas
- Tacos de apoyo
Encajados a presión.

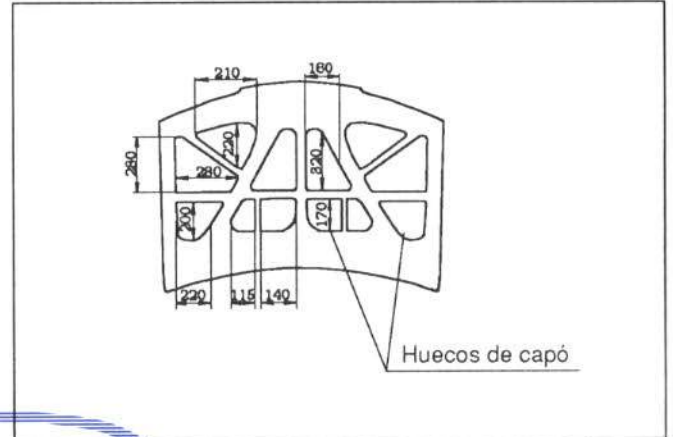
En caso de proceder a la reparación del capó delantero, se desmontarán unos u otros de los elementos anteriormente mencionados, en función de la magnitud y localización del daño.



Figura 26.- Elementos del capó delantero



2.2. PARTE CENTRAL

En este apartado se estudian los elementos exteriores de la parte central, que con mayor frecuencia resultan dañados en un impacto lateral.



Figura 27.- Elementos de la parte central

2.2.1. Puerta delantera

COMERCIALIZACION

El fabricante comercializa la puerta delantera completa o sólo su panel exterior. Las bisagras y el tirante de freno se suministran independientemente.

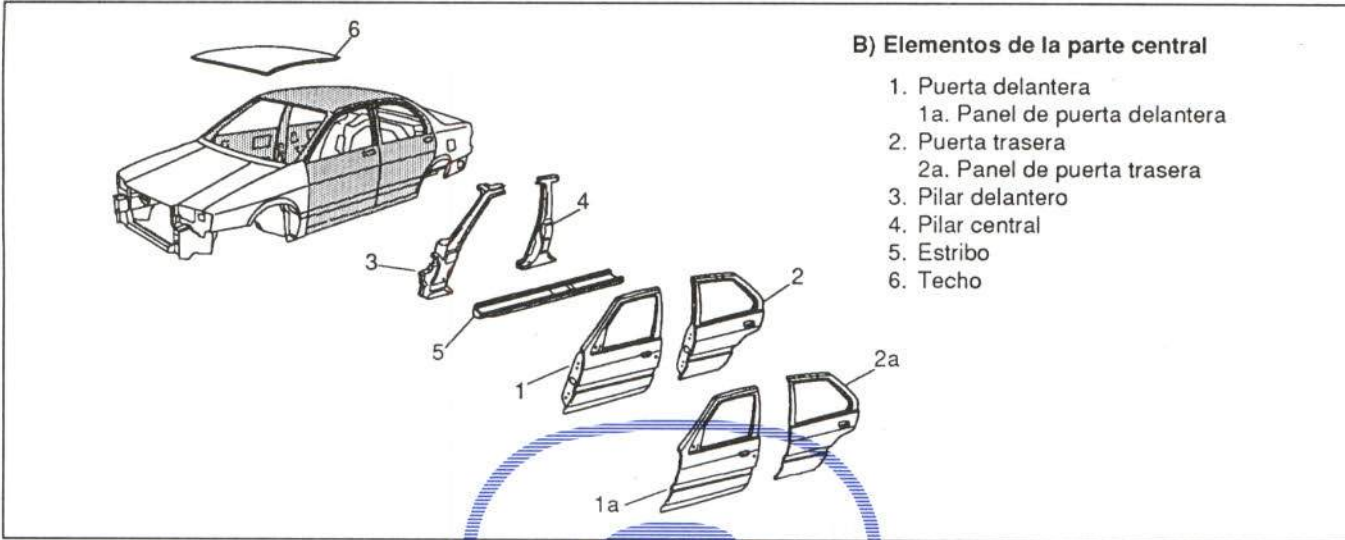

Figura 28.- Comercialización de la puerta delantera

UNION DE LA PIEZA

Va sujeta por dos tornillos a cada bisagra y otros dos al tirante de freno.

El panel va plegado, sellado y soldado por puntos. En la figura 29 se muestra su unión.

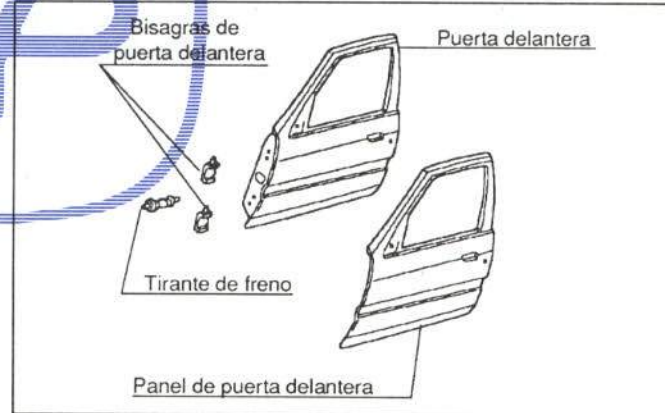

Figura 29.- Unión del panel de la puerta delantera

ACCESIBILIDAD

Normal. En la figura 30 se indican sus huecos y zonas de accesibilidad.

OPERACIONES PREVIAS PARA SU SUSTITUCION

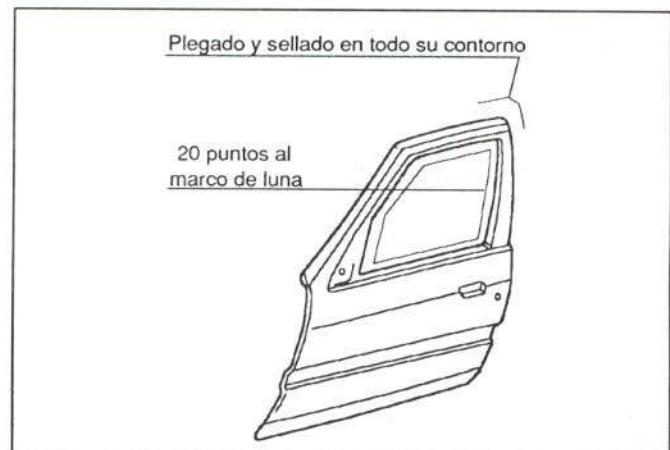
Para proceder a la sustitución de la puerta delantera, deberán desmontarse previamente los siguientes elementos:

- Mando de accionamiento del elevallunas
Fijado por dos ballestillas a presión y una clema.
- Embellecedor del mando interior de apertura
Fijado por cuatro ballestillas a presión.
- Asidero
Fijado por un tornillo.
- Guarnecido
Fijado por tres grapas y seis tornillos.
- Circuito del elevallunas
Fijado por dos tornillos.
- Soporte de sujeción del guarnecido
Fijado con un tornillo.
- Altavoz
Fijado con cuatro tornillos y una clema.
- Impermeabilizante
Pegado.
- Embellecedor interior del espejo retrovisor
Fijado por un pivote a presión y dos tornillos.
- Espejo retrovisor
Fijado por tres tornillos y una clema.
- Cejilla exterior de luna
Fijada con cuatro grapas y un tornillo.
- Luna móvil
Fijada con dos tornillos al elevallunas.



Figura 30.- Accesibilidad de la puerta delantera



- Cajetín exterior e interior de luna
Encajados a presión.
- Guía anterior de luna
Fijada con tres tornillos.
- Guía posterior de luna
Fijada a presión en el embellecedor del marco de luna y con un tornillo.
- Elevelunas
Fijado con cuatro tornillos, tres tuercas y una clema.
- Conjunto cerradura-abridor interior
Fijado con tres tornillos a la cerradura, una grapa de sujeción de las varillas, un tornillo a la chapa de unión de las varillas, tres tornillos a la chapa de sujeción interna de las varillas, dos ballestillas guía y un tornillo al abridor interior.
- Mando exterior de apertura de puerta
Fijada por dos tuercas.
- Cilindro llave
Fijado por una ballestilla.

- Embellecedor exterior del marco de luna
Fijado por tres grapas y tres tornillos.
- Instalación eléctrica
Fijada por siete grapas y conexiones múltiples a pilar delantero.
- Moldura exterior
Pegada.
- Goma contorno de puerta
Fijada a presión en la zona del marco de luna y al resto del contorno con dieciocho grapas.
- Tirante de freno
Fijado con dos tornillos.

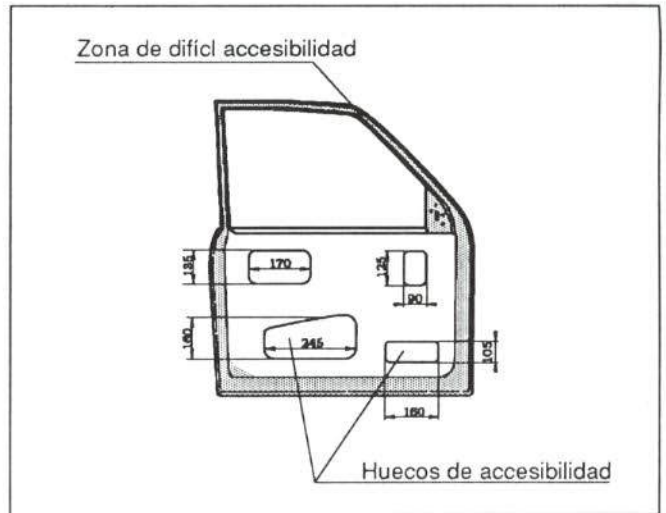
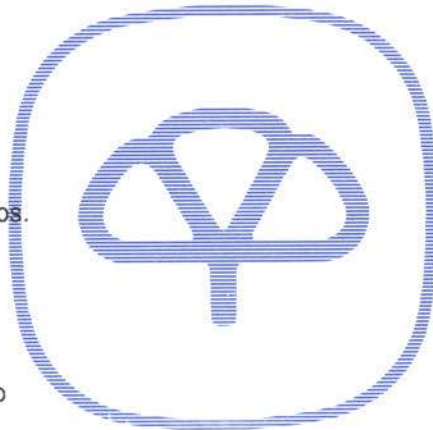
En caso de proceder a la reparación de la puerta o la sustitución de su panel, se desmontarán previamente unos u otros de los elementos anteriormente mencionados, en función de la magnitud y localización del daño.



Figura 31.- Elementos de la puerta delantera

2.2.2. Puerta trasera

COMERCIALIZACION

El fabricante comercializa la puerta trasera completa o sólo su panel. Las bisagras y el tirante de freno se suministran independientemente.

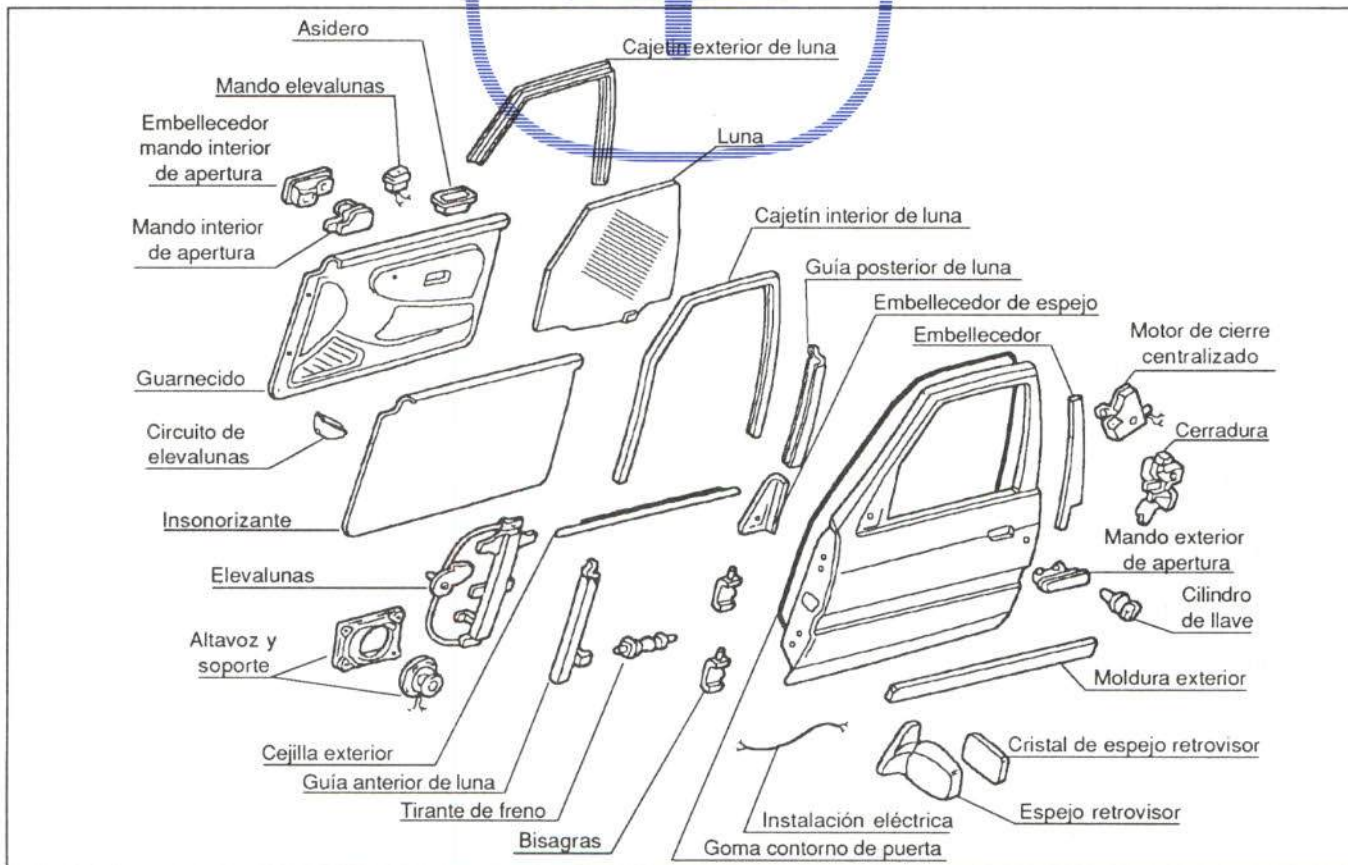
UNION DE LA PIEZA

Va unida por dos tornillos a cada bisagra y otros dos al tirante de freno. Su panel va plegado, sellado y fijado por puntos de soldadura. En la figura 33 se muestra su unión.



Figura 32.- Comercialización de la puerta trasera

ACCESIBILIDAD

Normal. En la figura 34 se presentan sus huecos y zonas de accesibilidad.

OPERACIONES PREVIAS PARA SU SUSTITUCION O REPARACION

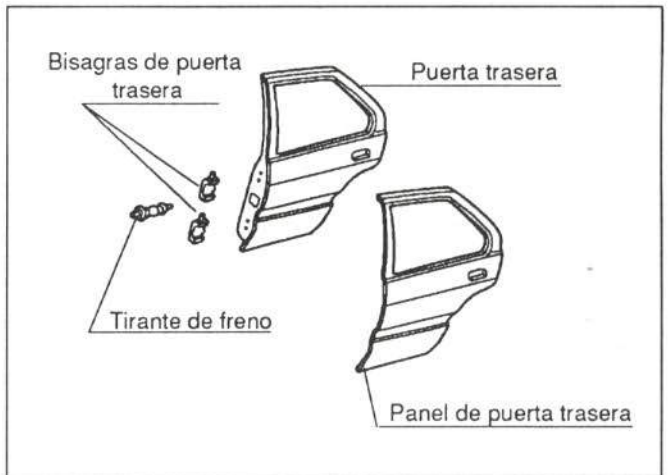
Para proceder a la sustitución de la puerta trasera, se desmontarán previamente los siguientes elementos:

- Embellecedor del mando interior de apertura de puerta y mando eléctrico del elevavinas.

Fijado con cuatro ballestillas a presión y una clema.

- Guarnecido

Fijado con siete grapas y un tornillo.

- Soporte de fijación del guarnecido

Fijado con dos tornillos.

- Impermeabilizante

Pegado.

- Conjunto cerradura-abridor interior

Fijado por tres tornillos a la cerradura, una grapa de sujeción de las varillas, un tornillo y una clema al motor del cierre, dos ballestillas guía y un tornillo al abridor.

- Mando exterior de apertura

Fijado con dos tuercas.



Figura 33.- Unión del panel de la puerta trasera



Figura 34.-Accesibilidad de la puerta trasera

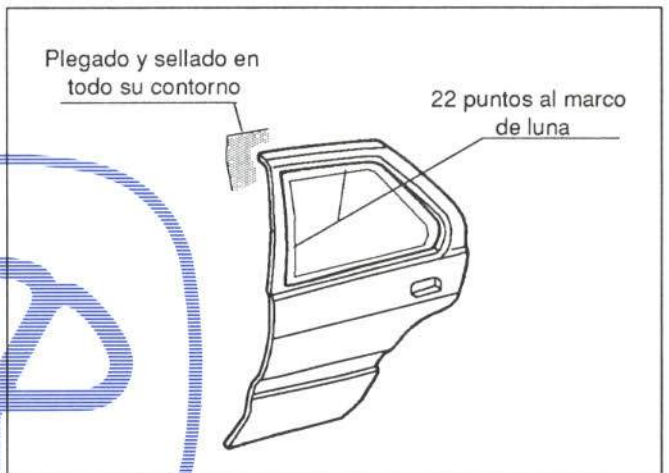

- Guía anterior de luna

Encajada a presión en el embellecedor del marco de luna y sujeta con un tornillo.

- Luna fija

Encajada a presión y sujeta por la guía de luna con dos tornillos y dos tuercas.

- Luna móvil

Fijada por dos tornillos al elevallunas.

- Cejilla exterior de luna

Fijada por tres grapas y un tornillo.

- Cajetín interior y exterior de luna

Encajados a presión.

- Elevallunas

Fijado con cuatro tornillos, tres tuercas y una clema.

- Instalación eléctrica

- Embellecedor exterior del marco de luna

Fijado con tres tornillos y tres grapas.

- Moldura exterior

Pegada.

- Goma contorno de puerta

Encajada a presión en el marco de luna y unida con dieciocho grapas en el resto del contorno.

- Tirante de freno

Fijado por dos tornillos.

En caso de proceder a la reparación de la puerta trasera o a la sustitución de su panel, se desmontaran unos u otros de los elementos anteriormente mencionados, en función de la magnitud y localización del daño.



Figura 35.- Elementos de la puerta trasera

2.2.3. Pilar delantero

COMERCIALIZACION

El fabricante comercializa el pilar delantero como pieza de recambio independiente, suministrando su refuerzo por separado.

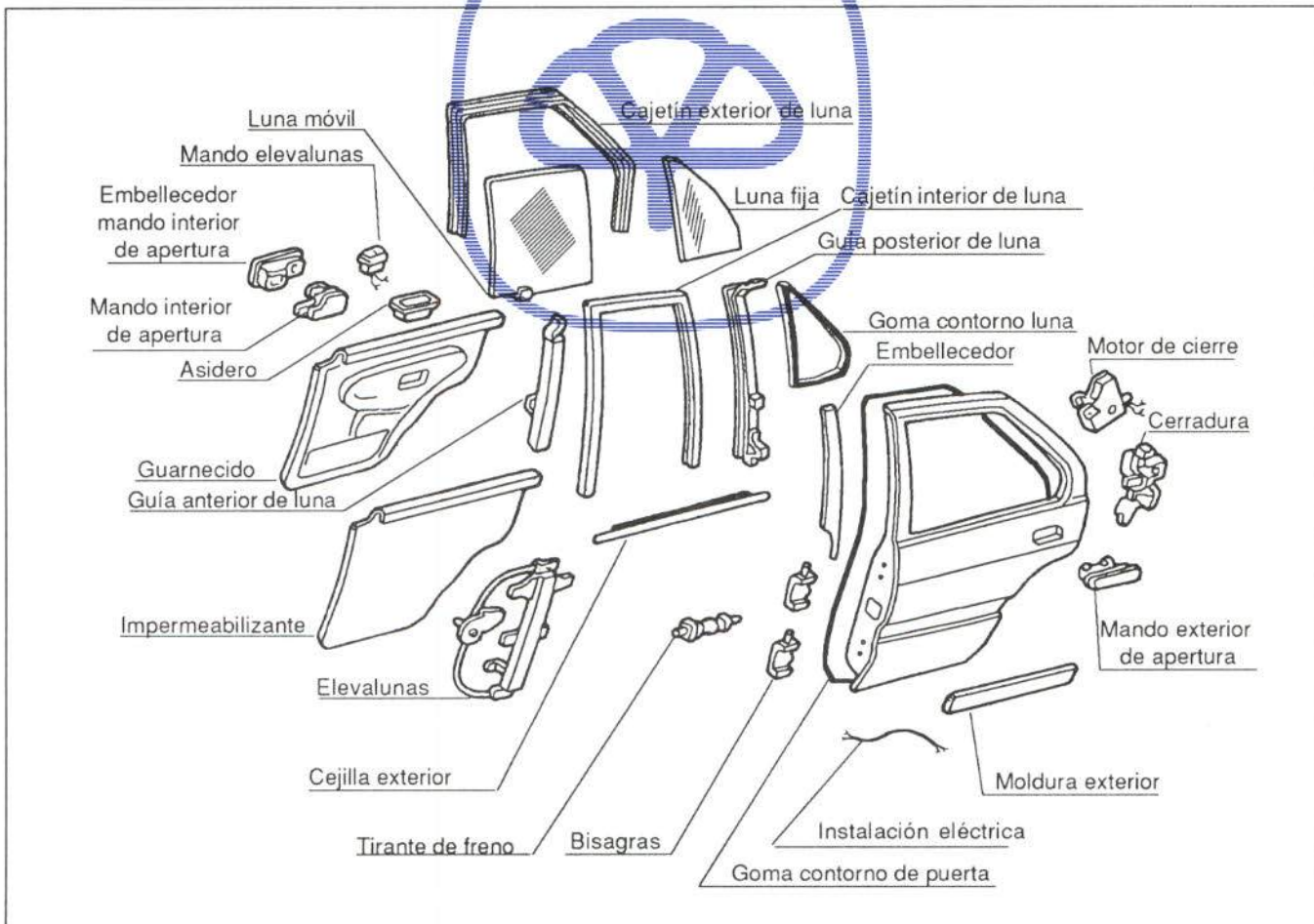
UNION DE LA PIEZA

Su unión se efectúa mediante puntos de soldadura por resistencia y soldadura M.I.G. En la figura 37 se indica su distribución.

ACCESIBILIDAD

Presenta una accesibilidad difícil, debido a su configuración cerrada (figura 37).

OPERACIONES PREVIAS PARA SU SUSTITUCION O REPARACION

Para proceder a la sustitución o reparación del pilar delantero, deberán desmontarse previamente los siguientes elementos:

- Moldura anterior de entrada
Fijada con cuatro grapas.
- Guarnecido inferior del pilar
Fijado con un tornillo y una tuerca.
- Goma contorno marco de puerta
Encajada a presión.
- Guarnecido superior del pilar
Fijado con cuatro grapas.
- Goma de estanqueidad
Encajada a presión.



Figura 36.- Comercialización del pilar delantero



Figura 37.- Unión del pilar delantero

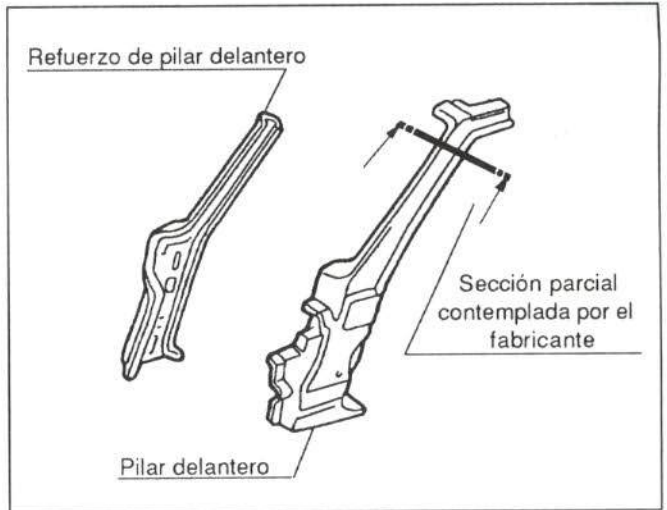

Figura 38.- Accesibilidad del pilar delantero

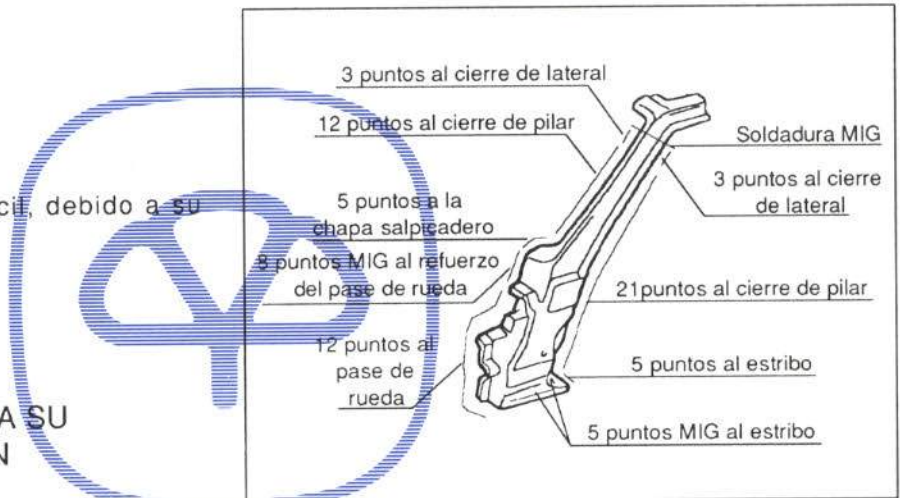

- Embellecedor y soporte marco de luna
Encajado a presión.
- Paragolpes (figura 16)
- Guardabarros de aletas (figura 15)
- Aleta delantera (figura 19)
- Puerta delantera

Para ello se desmonta su guarnecido, siguiendo los pasos descritos en el apartado 2.2.1.

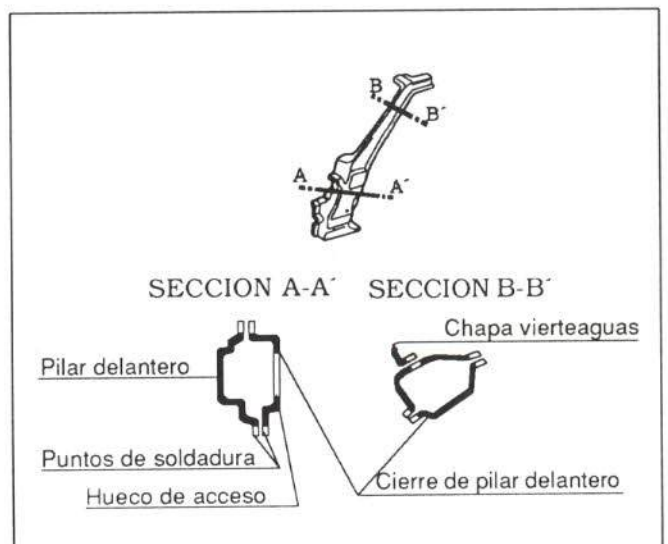
- Brazos del limpiaparabrisas
Fijados por una tuerca cada uno
- Rejilla de aireación
Fijada por doce grapas y un tornillo.
- Tablero de instrumentos
- Viseras parasol

Fijadas por dos tornillos a la visera y uno al soporte central.

- Retirar guarnecido de techo
- Luna parabrisas
Pegada.
- Desplazar asiento delantero
- Retirar moqueta del piso del habitáculo
- Retirar instalación eléctrica



En caso de proceder a la reparación del pilar delantero, se desmontarán unos u otros de los elementos anteriormente citados, en función de la magnitud y localización del daño.

2.2.4. Pilar central

COMERCIALIZACION

El fabricante comercializa el pilar central como pieza de recambio independiente, suministrando su refuerzo por separado. Su comercialización se muestra en la figura 39.



Figura 39.- Comercialización del pilar central

UNION DE LA PIEZA

Su unión se realiza mediante puntos de soldadura por resistencia y soldadura MIG; su localización y distribución es la indicada en la figura 40.

ACCESIBILIDAD

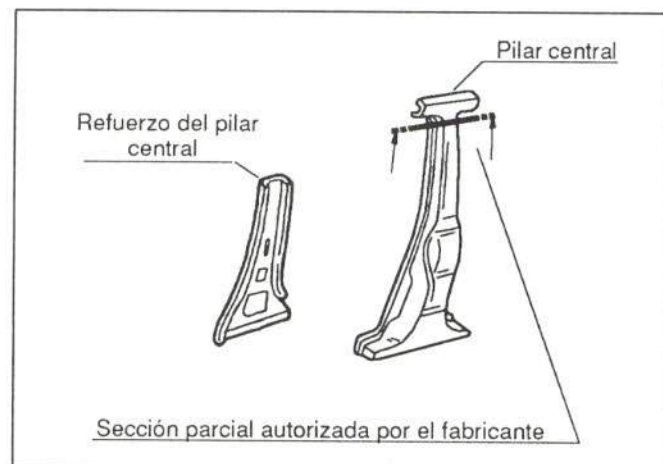
Presenta difícil accesibilidad, debido a su configuración cerrada (figura 41).

OPERACIONES PREVIAS PARA SU SUSTITUCION O REPARACION

Para proceder a la sustitución del pilar central, deberán desmontarse previamente los siguientes elementos:

- Moldura de entrada posterior
Fijada con dos grapas.
- Moldura de entrada anterior (apartado 2.2.3)
- Gomas contorno marco de puertas
Encajadas a presión.
- Guarnecido inferior de pilar
Fijado por un tornillo y una grapa.
- Guarnecido superior de pilar
- Cinturón de seguridad.
Fijado por dos tornillos.
- Resbalón de cerradura de la puerta delantera
Fijado por dos tornillos.
- Puerta trasera

Para ello, se desmonta su guarnecido interior, siguiendo las operaciones descritas en el apartado 2.2.2.

- Interruptor de luz interior
Fijado por un tornillo y una clema.
- Retirar guarnecido de techo
- Goma de estanqueidad
- Retirar asiento delantero



Figura 40.- Unión del pilar central



Figura 41.- Accesibilidad del pilar central

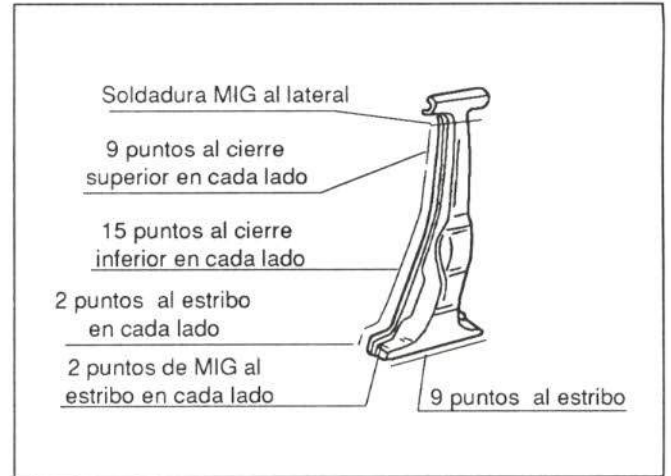

- Tapa registro de instalación
- Retirar instalación eléctrica

Para proceder a la reparación del pilar central se desmontarán unos u otros de los elementos mencionados anteriormente, en función de la magnitud y localización del daño.

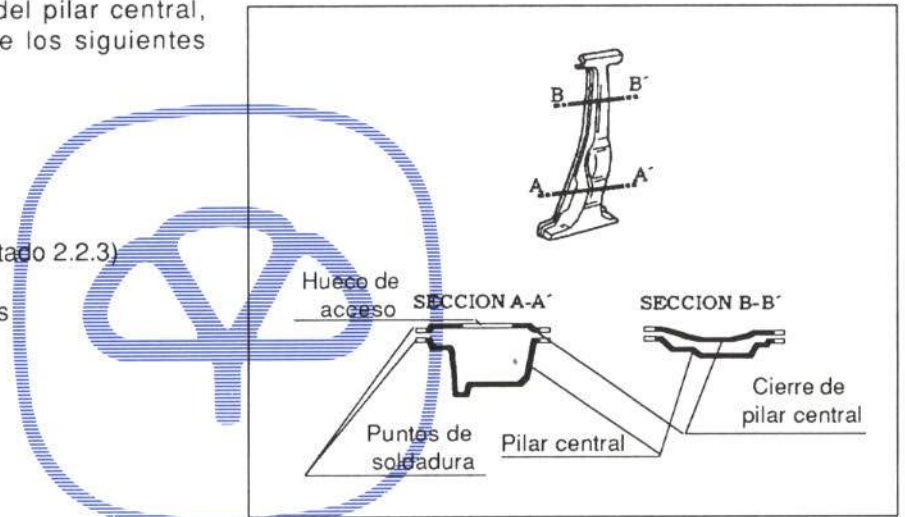
2.2.5. Estribo

COMERCIALIZACION

El fabricante lo comercializa como pieza de recambio independiente. Su cierre también puede adquirirse por separado.

En la figura 42 se muestra la comercialización del mismo, así como las secciones autorizadas por el fabricante.



Figura 42.- Comercialización del estribo

UNION DE LA PIEZA

El estribo va unido al resto de la carrocería mediante puntos de soldadura por resistencia y soldadura MIG. En la figura 43 se muestra la distribución de dichos puntos.

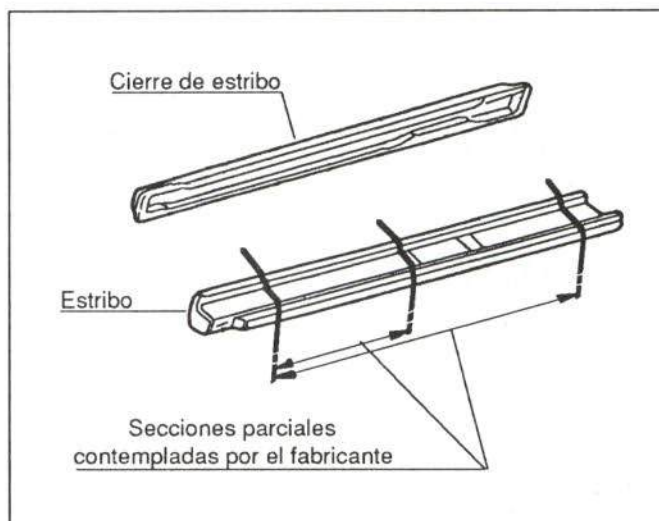

Figura 43.- Unión del estribo

ACCESIBILIDAD

Difícil, debido a su configuración cerrada; en la figura 44 se muestra su sección.

OPERACIONES PREVIAS PARA SU SUSTITUCION O REPARACION

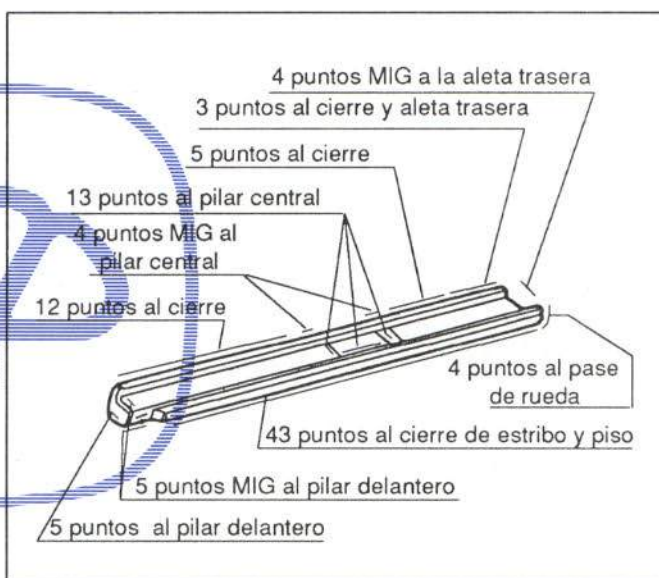
Para proceder a la sustitución del estribo, se desmontarán previamente los siguientes elementos:

- Moldura de entrada delantera (apartado 2.2.3)
- Moldura de entrada trasera (apartado 2.2.4)
- Interruptor de luz interior (apartado 2.2.4)
- Guarnecido inferior de pilar delantero (apartado 2.2.3).



Figura 44.- Accesibilidad del estribo

- Asiento trasero

Fijado por dos pivotes a presión.

- Prolongación lateral de respaldo

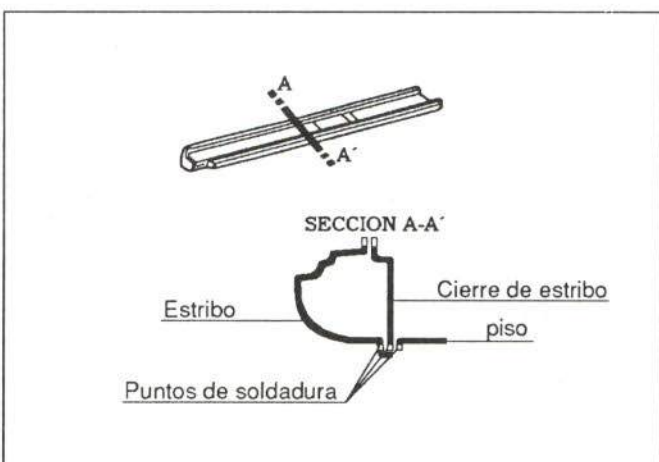
Fijada por una ballestilla y un tornillo.

- Asiento delantero

Fijado por cuatro tornillos.

- Retirar instalación eléctrica

- Retirar moqueta de piso habitáculo

- Puerta delantera

Desmontando su guarnecido, según el procedimiento descrito en el apartado 2.2.1.

- Puerta trasera

Desmontado su guarnecido, según el procedimiento descrito en el apartado 2.2.2.

- Aleta delantera (figura 19)

- Paragolpes (figura 17)

- Rueda trasera

Para proceder a la reparación del estribo, se desmontarán unos u otros de los elementos anteriormente mencionados, en función de la magnitud y localización del daño.



Figura 45.- Comercialización del techo

2.2.6. Techo

COMERCIALIZACION

El fabricante comercializa el techo como pieza de recambio independiente, suministrando también por separado sus traviesas y cerchas (figura 45).

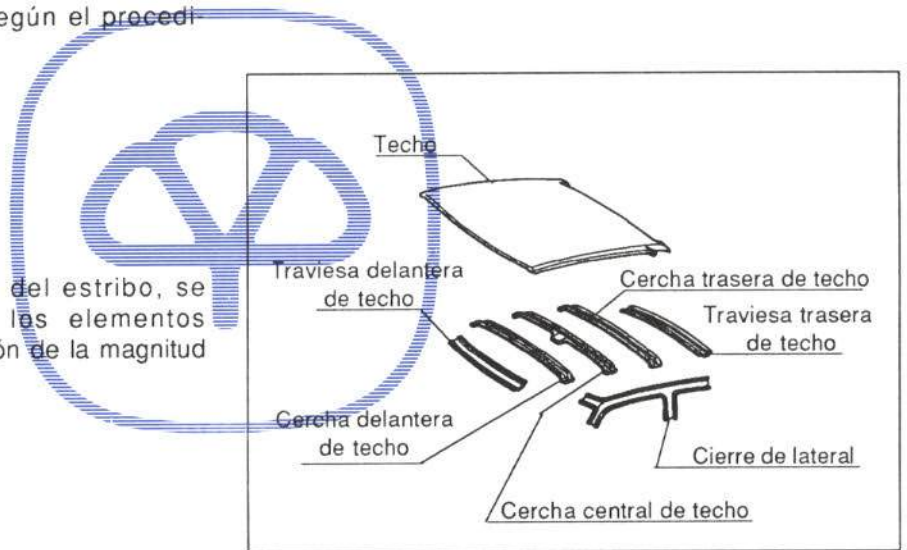
UNION DE LA PIEZA

Su unión al resto de la carrocería se realiza mediante puntos de soldadura, tal y como se indica en la figura 46.



Figura 46.- Unión del techo



ACCESIBILIDAD

Presenta una accesibilidad normal, una vez retirado su guarnecido e insonorizante interno (figuras 47, 48 y 49).

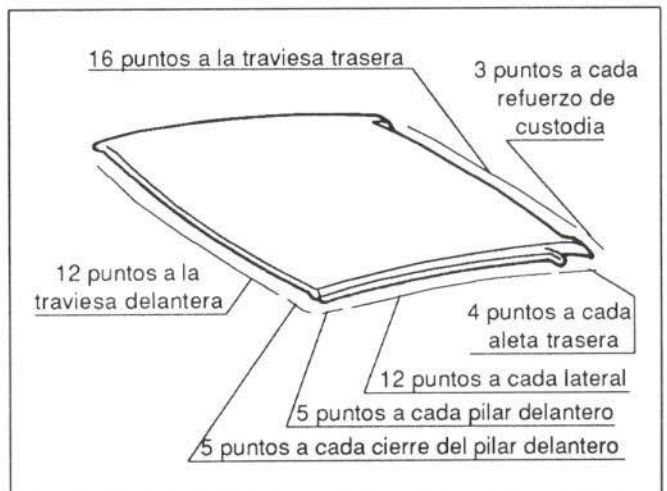
OPERACIONES PREVIAS PARA SU SUSTITUCION O REPARACION

Para proceder a la sustitución del techo, deberán desmontarse previamente los siguientes elementos:

- Gomas contorno marco de puertas
- Viseras parasol (apartado 2.2.3)
- Luz de techo
Encajado a presión y con una clema.
- Guarnecido superior de pilar delantero (apartado 2.2.3).
- Guarnecido superior de pilar central (apartado 2.2.4).
- Asideros
Fijados con dos tornillos cada uno.
- Abatir respaldo de asiento trasero
- Prolongaciones laterales del respaldo trasero
Fijadas por una ballestilla y un tornillo.
- Bandeja portaobjetos
Fijada por diez grapas.
- Guarnecido de custodia
Fijado por dos tornillos y una clema.
- Guarnecido de techo
- Insonorizante de techo
Pegado.
- Gomas de estanqueidad
- Embellecedor lateral de la luna parabrisas
Fijado por cuatro tornillos.
- Brazos del limpiaparabrisas (apartado 2.2.3)



Figura 47.- Sección parte delantera del techo



Figura 48.- Sección parte lateral del techo

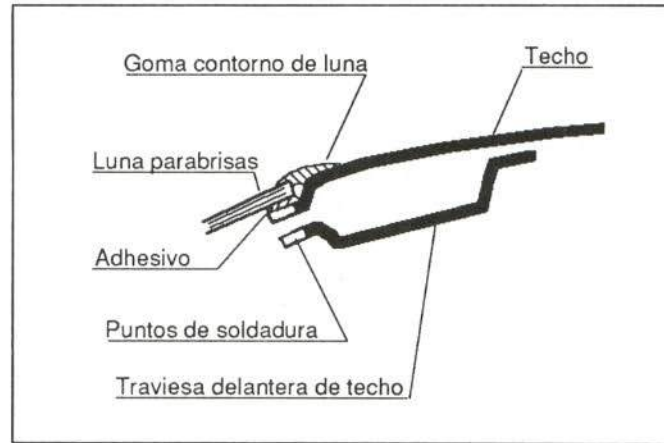

Figura 49.- Sección parte trasera del techo

- Rejilla de aireación (apartado 2.2.3)
- Luna parabrisas
Pegada.
- Luneta térmica
Pegada.

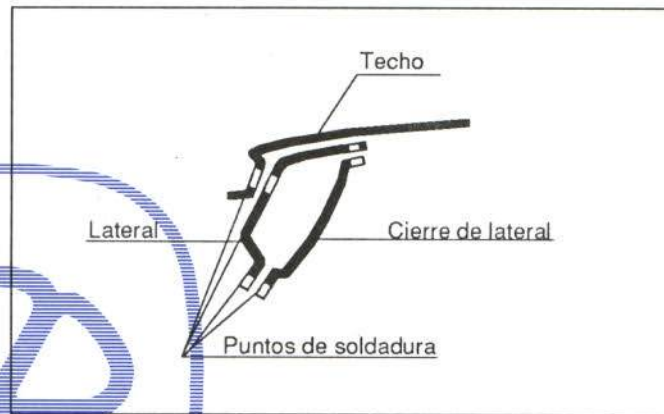
En caso de proceder a la reparación del techo, se desmontarán unos u otros de los accesorios anteriormente mencionados, en función de la magnitud y localización del daño.

2.3. PARTE TRASERA

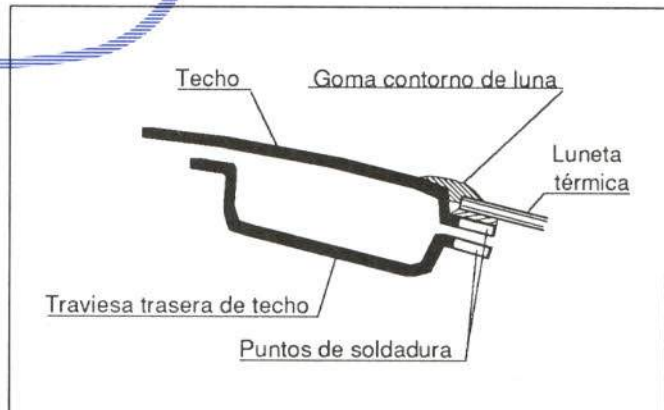
En este apartado, al igual que en los dos anteriores, se analizarán los elementos exteriores de la parte posterior que con más frecuencia resultan afectados en las colisiones traseras.



Figura 50.- Elementos de la parte trasera

2.3.1. Faldón trasero

COMERCIALIZACION

El fabricante comercializa el faldón trasero completo, no estando contemplado el suministro independiente de su refuerzo y chapa portapiloto.

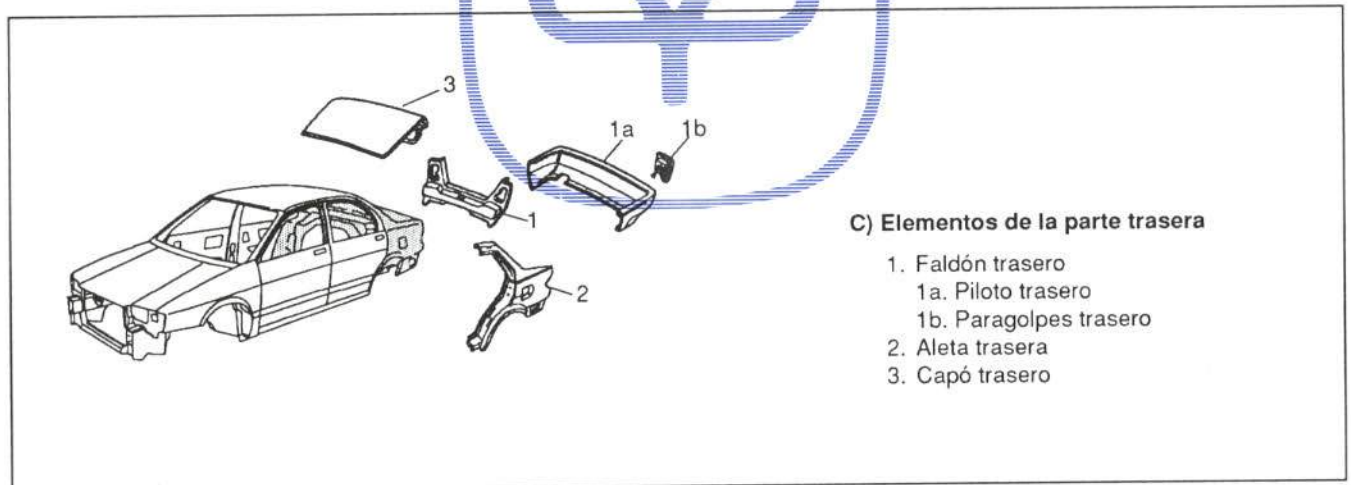

UNION DE LA PIEZA

El faldón va unido al resto de la carrocería mediante puntos de soldadura por resistencia, cuya distribución se muestra en la figura 51.

ACCESIBILIDAD

Presenta una accesibilidad normal, excluyendo las zonas laterales del refuerzo y la zona de la cerradura. En la figura 52 se indican dichas zonas y la sección del faldón.

OPERACIONES PREVIAS PARA SU SUSTITUCION O REPARACION

Para proceder a la sustitución del faldón trasero, se desmontarán con anterioridad los siguientes elementos:

- Goma contorno maletero
Encajada a presión.
- Embellecedor superior de faldón
Fijado por seis grapas.
- Guarnecido de faldón
Fijado con doce grapas y dos tornillos.
- Moqueta piso maletero
Fijada con dos grapas.
- Guarnecido derecho del maletero
Fijado con ocho grapas.
- Guarnecido izquierdo del maletero
Fijado por siete grapas y dos tornillos.
- Rueda de repuesto
- Pilotos traseros

El fabricante los comercializa como pieza de recambio independiente. En la figura 53 se muestra su fijación.



Figura 51.- Unión del faldón trasero



Figura 52.- Accesibilidad del faldón trasero

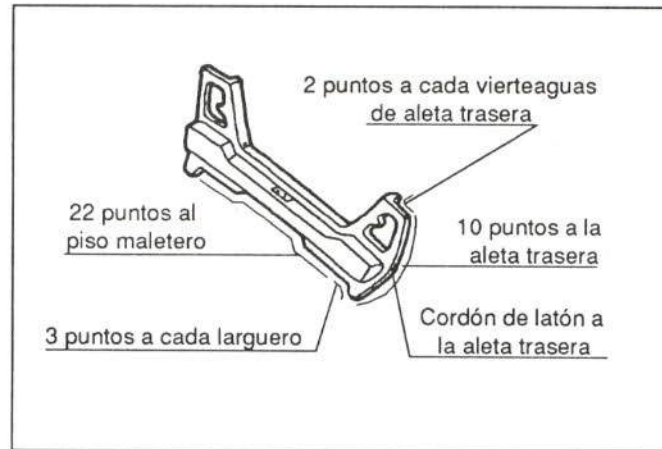

Figura 53.- Fijación de los pilotos traseros

• Cerradura

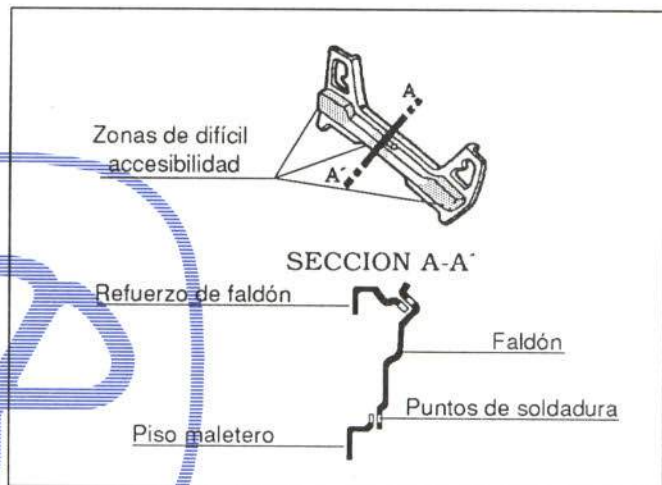
Fijada por tres tornillos.

• Retirar instalación eléctrica

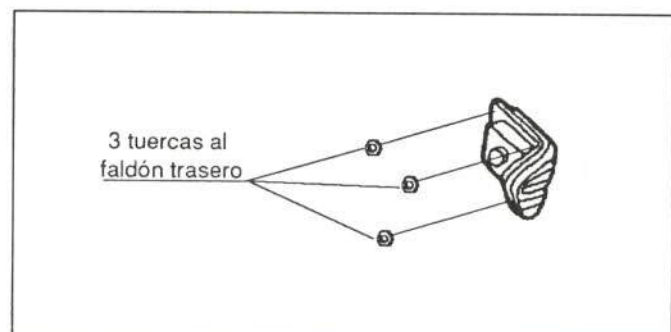
Fijada por cuatro grapas y un tornillo.

• Paragolpes trasero

Su unión se muestra en la figura 54.

El fabricante lo comercializa como pieza de recambio independiente, suministrando su alma metálica por separado, tal y como se indica en la figura 55.

• Gancho de remolque izquierdo

Fijado por cuatro tornillos.

En caso de proceder a la reparación del faldón trasero, se desmontarán unos u otros de los elementos mencionados anteriormente, en función de la magnitud y localización del daño.



Figura 54.- Unión del paragolpes trasero

2.3.2. Aleta trasera

COMERCIALIZACION

El fabricante comercializa la aleta trasera como pieza de recambio independiente, contemplando varias secciones para su sustitución parcial (figura 56).

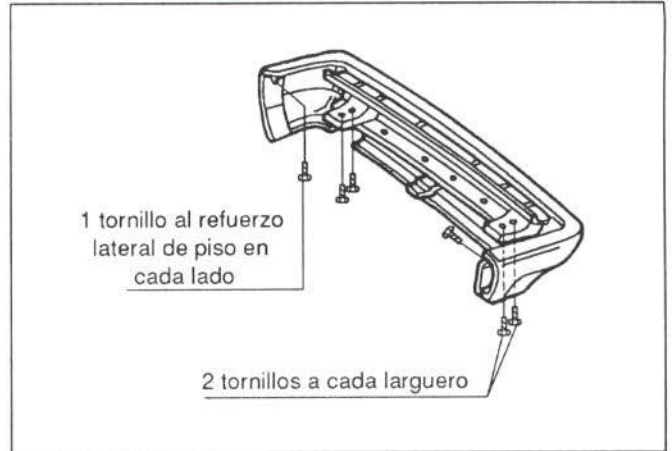

Figura 55.- Comercialización del paragolpes trasero

UNION DE LA PIEZA

La aleta trasera va unida al resto de la carrocería por puntos de soldadura por resistencia y soldadura MIG, tal y como se indica en la figura 57.

ACCESIBILIDAD

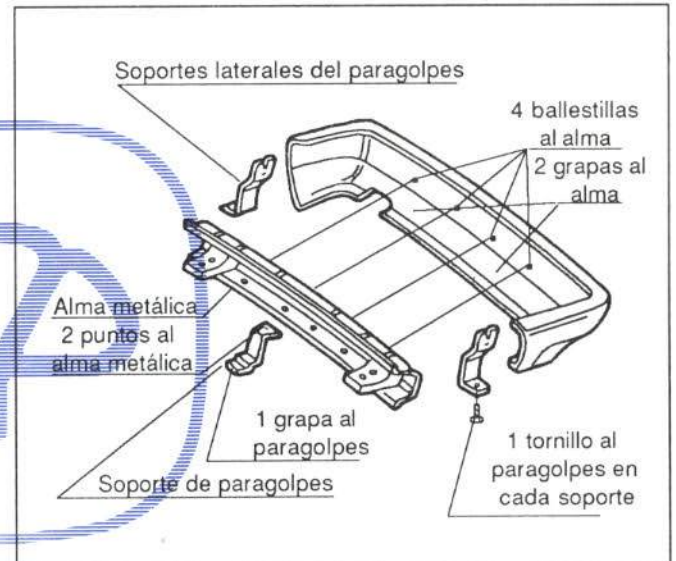
Presenta buena accesibilidad en su parte trasera y difícil en el resto, como se muestra en la figura 58.



Figura 56.- Comercialización de la aleta trasera



OPERACIONES PREVIAS PARA SU SUSTITUCION O REPARACION

Para proceder a la sustitución de la aleta trasera, se desmontarán previamente los siguientes elementos:

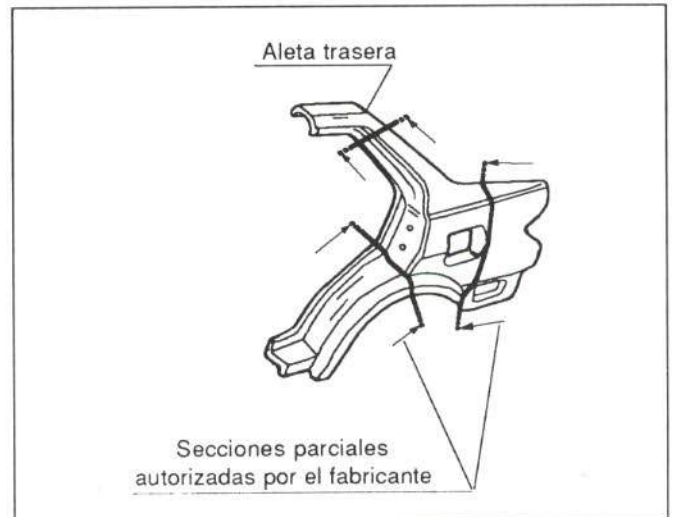
- Goma contorno de puerta
Encajada a presión.
- Asiento trasero (apartado 2.2.5)
- Abatir respaldo
- Prolongación de respaldo (apartado 2.2.6)
- Bandeja portaobjetos (apartado 2.2.6)
- Goma de estanqueidad
- Moldura posterior de entrada (apartado 2.2.4)

- Resbalón de la cerradura trasera

Fijado con dos tornillos.

- Interruptor de luz interior

Fijado por un tornillo y una clema.

- Luneta térmica

Pegada.

- Retirar instalación eléctrica
- Guarnecido del maletero (apartado 2.3.1)

Retirar guarnecido del capó, fijado con veinte grapas y la instalación eléctrica con cuatro clemas.

- Capó maletero

Cada bisagra fijada por tres tornillos.

- Goma contorno maletero

Encajada a presión.

- Embellecedor superior de faldón (apartado 2.3.1)
- Guarnecido de faldón (apartado 2.3.1)
- Moqueta piso maletero (apartado 2.3.1)
- Piloto trasero (figura 53)
- Tapa depósito de combustible (sólo lado izquierdo)
Fijada por dos tornillos.
- Cierre de la tapa de la gasolina (sólo lado izquierdo)
Fijada con una tuerca.



Figura 57 - Unión de la aleta trasera



Figura 58 - Accesibilidad de la aleta trasera

- Boca de llenado de combustible (sólo lado izquierdo)

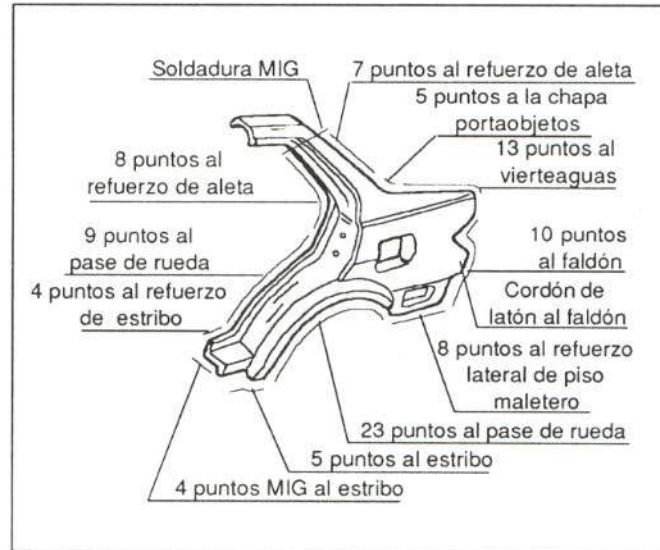
Fijada por cuatro grapas y una abrazadera.

- Soporte de sujeción del gato elevador (sólo lado derecho).

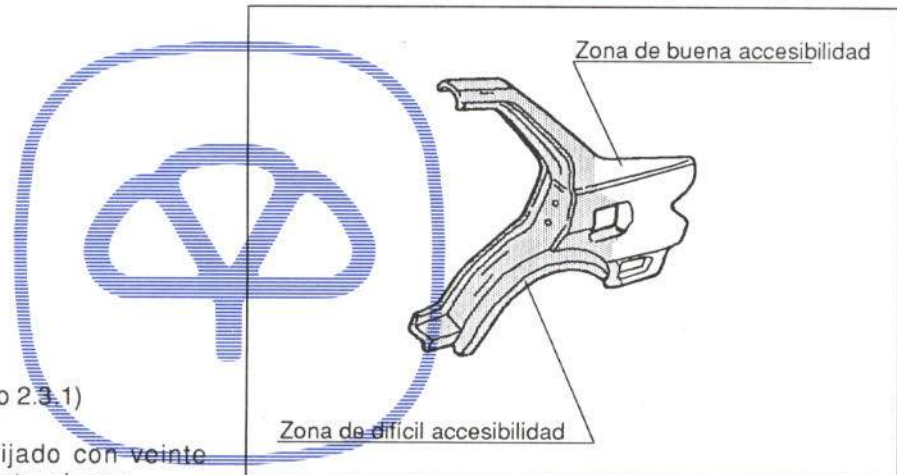
Fijado por tres tornillos.

- Antena (sólo lado derecho)

Fijada por una tuerca, dos tornillos y una clema.

- Paragolpes (figura 54)

- Rejilla de aireación de maletero

Fijada por cuatro tornillos.

- Guardabarros de aleta

Fijado por dos grapas.

- Moldura de aleta

Pegada.

- Desmontar rueda

En caso de proceder a la reparación de la aleta trasera, deberán desmontarse unos u otros de los elementos anteriormente mencionados, en función de la magnitud y localización del daño.



2.3.3. Capó trasero

COMERCIALIZACION

El fabricante lo comercializa como pieza de recambio independiente. Las bisagras se suministran por separado (figura 59).

UNION DE LA PIEZA

El capó va unido a la carrocería por medio de dos tornillos a cada bisagra y éstas, a su vez, por tres a la carrocería.



Figura 59.- Comercialización del capó trasero



ACCESIBILIDAD

Presenta difícil accesibilidad, debido a que posee huecos demasiado pequeños, excluyendo los de acceso a los pilotos. En la figura 60 se muestran dichos huecos. La configuración de esta pieza es cerrada.

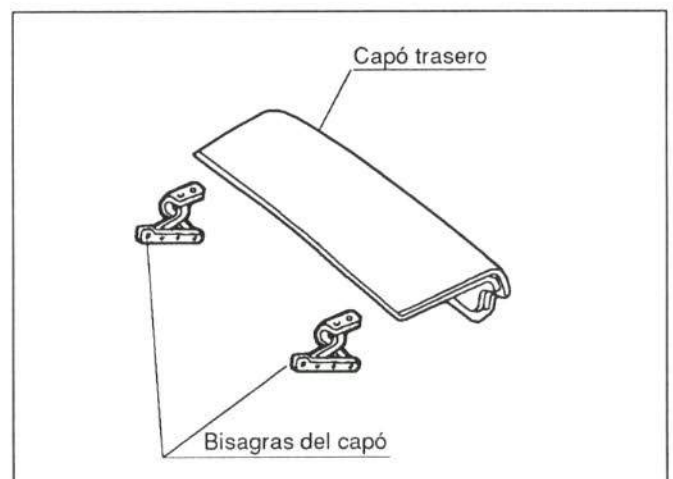
OPERACIONES PREVIAS PARA SU SUSTITUCION O REPARACION

Para proceder a la sustitución del capó trasero, deberán desmontarse previamente los siguientes elementos:

- Guarnecido del capó
Fijado con veinte grapas.
- Tacos de regulación de altura
Roscados.
- Tacos de apoyo
Encajados a presión.
- Cerradura
Fijada por tres tornillos y una clema.
- Cilindro de llave
Fijado por una ballestilla.
- Pilotos de antiniebla y marcha atrás
Fijados con tres tuercas y una clema.
- Pilotos de matrícula
Fijados por dos tornillos y una clema.
- Instalación eléctrica
- Anagramas
Pegados.
- Elevadores del capó

Encajados en las bisagras con dos pivotes a presión.



Figura 60.- Accesibilidad del capó trasero





Figura 61.- Elementos del capó trasero

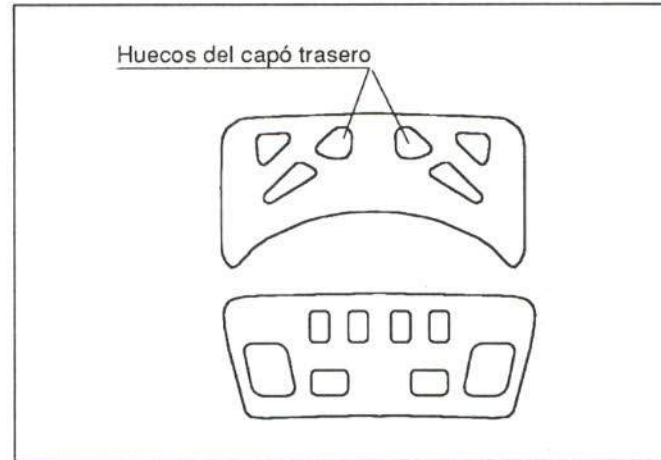
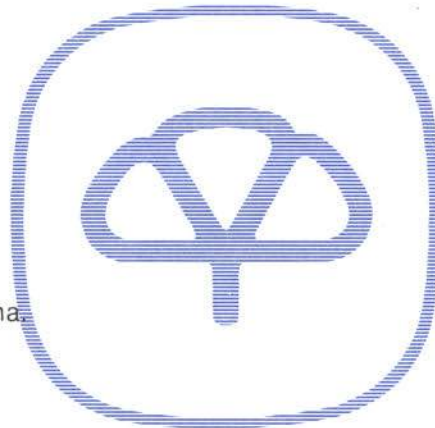

CESVIMAP

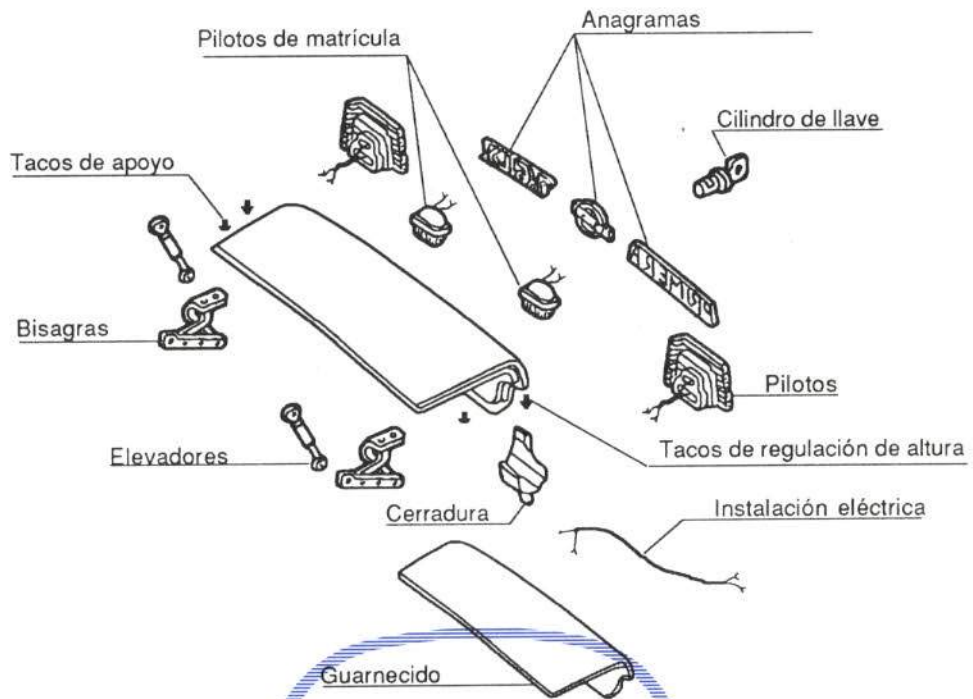
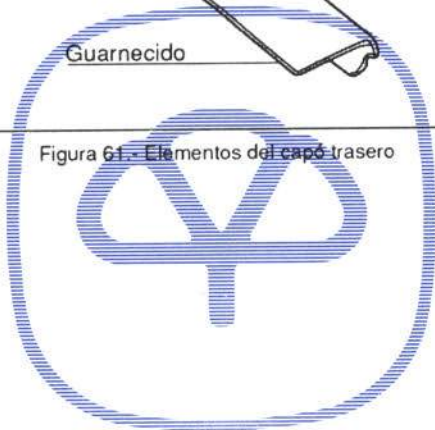
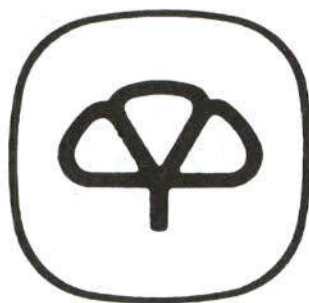

Centro de Experimentación y Seguridad Vial

MAPFRE